

REPUBLIQUE DU CAMEROUN
Paix – Travail – Patrie

MINISTERE DE LA DECENTRALISATION ET DU
DEVELOPPEMENT LOCAL

REGION DU SUD

DEPARTEMENT DE DJA ET LOBO

COMMUNE DE MEYOMESSI

STRUCTURE INTERNE DE GESTION
ADMINISTRATIVE DES MARCHES PUBLICS



REPUBLIC OF CAMEROON
Peace – Work – Fatherland

MINISTRY OF DECENTRALIZATION AND LOCAL
DEVELOPMENT

SOUTH REGION

DJA AND LOBO DIVISION

MEYOMESSI COUNCIL

INTERNAL STRUCTURE FOR THE ADMINISTRATIVE
MANAGEMENT OF PUBLIC CONTRACTS

MAITRE D'OUVRAGE / AUTORITE CONTRACTANTE :

LE MAIRE DE LA COMMUNE DE MEYOMESSI

COMMISSION INTERNE DE PASSATION DES MARCHES
AUPRES DE LA COMMUNE DE MEYOMESSI

CIPM-CMYSSI

DOSSIER D'APPEL D'OFFRES NATIONAL OUVERT EN PROCEDURE D'URGENCE

N° **001/AONO/C.MYSSI/SIGAMP/CIPM-C.MYSSI/2023** DU **27 AVRIL 2023**
POUR LES TRAVAUX DE CONSTRUCTION DES LOGEMENTS D'ASTREINTE POUR
ENSEIGNANTS AUX ECOLES PUBLIQUES DE MEDJOUNOU (LOT 1) ET D'OLOUNOU (LOT 2)
DANS LA COMMUNE DE MEYOMESSI, DEPARTEMENT DU DJA ET LOBO, REGION DU SUD.

FINANCEMENT : BIP MINEDUB - EXERCICE 2023 ;

MONTANT TTC EN FCFA : 40 000 000 ;

DELAJ D'EXECUTION : TROIS (03) MOIS.

DOSSIER D'APPEL D'OFFRES

SOMMAIRE

PIECE N°1 : AVIS D'APPEL D'OFFRES (AAO)

PIECE N°2 : REGLEMENT GENERAL DE L'APPEL D'OFFRES (RGAO)

PIECE N°3 : REGLEMENT PARTICULIER DE L'APPEL D'OFFRES (RPAO)

PIECE N°4 : CAHIER DES CLAUSES ADMINISTRATIVES PARTICULIERES (CCAP)

PIECE N°5 : CAHIER DES CLAUSES TECHNIQUES PARTICULIERES (CCTP)

PIECE N°6 : BORDEREAU DES PRIX UNITAIRES (BPU)

PIECE N°7 : DETAIL QUANTITATIF ET ESTIMATIF

PIECE N°8 : CADRE DU SOUS DETAIL DES PRIX

PIECE N°9 : MODELE DE MARCHÉ

PIECE N°10 : FORMULAIRES DE MODELES A UTILISER

PIECE N°11 : GRILLE D'EVALUATION DES OFFRES

**PIECE N°12 : LISTE DES ETABLISSEMENTS ET ORGANISMES FINANCIERS
AUTORISES A EMETTRE DES CAUTIONS DANS LE CADRE DES
MARCHES PUBLICS**

PIECE N°13 : PLAN DES OUVRAGES A CONSTRUIRE

PIECE N° 1 :
AVIS D'APPEL D'OFFRES (AAO)

REPUBLIQUE DU CAMEROUN
Paix – Travail – Patrie

MINISTERE DE LA DECENTRALISATION ET DU
DEVELOPPEMENT LOCAL

REGION DU SUD

DEPARTEMENT DE DJA ET LOBO

COMMUNE DE MEYOMESSI

STRUCTURE INTERNE DE GESTION
ADMINISTRATIVE DES MARCHES PUBLICS



REPUBLIC OF CAMEROON
Peace – Work – Fatherland

MINISTRY OF DECENTRALIZATION AND LOCAL
DEVELOPMENT

SOUTH REGION

DJA AND LOBO DIVISION

MEYOMESSI COUNCIL

INTERNAL STRUCTURE FOR THE ADMINISTRATIVE
MANAGEMENT OF PUBLIC CONTRACTS

VERSION FRANCAISE

DOSSIER D'APPEL D'OFFRES NATIONAL OUVERT EN PROCEDURE D'URGENCE

N° 001/AONO/C.MYSSI/SIGAMP/CIPM-C.MYSSI/2023 DU 27 AVRIL 2023 POUR LES TRAVAUX DE CONSTRUCTION DES LOGEMENTS D'ASTREINTE POUR ENSEIGNANTS AUX ECOLES PUBLIQUES DE MEDJOUNOU (LOT 1) ET D'OLOUNOU (LOT 2) DANS LA COMMUNE DE MEYOMESSI, DEPARTEMENT DU DJA ET LOBO, REGION DU SUD.

Financement : BIP MINEDUB - Exercice 2023

1. Objet de l'Appel d'Offres

Dans le cadre de l'exécution du Budget d'Investissement Public pour le compte de l'Exercice Budgétaire 2023, Le **Maire de la Commune de Meyomessi, Maître d'Ouvrage**, lance un Appel d'Offres National Ouvert en procédure d'urgence **pour l'exécution des travaux de construction des logements d'astreinte pour Enseignants aux Ecoles Publiques de Medjounou (lot 1) et d'Olounou (lot 2) dans la Commune de Meyomessi, Département de Dja et Lobo Région du Sud.**

2. Consistance des travaux

Les travaux comprennent les tâches suivantes :

- | | |
|---|--|
| a. Lot - 100 : Travaux préparatoires-études ; | g. Lot - 700 : Menuiserie bois ; |
| b. Lot - 200 : Terrassement ; | h. Lot - 800 : Plomberie sanitaire ; |
| c. Lot - 300 : Fondation ; | i. Lot - 900 : Electricité ; |
| d. Lot - 400 : Maçonnerie et élévation ; | j. Lot - 1000 : Peinture et revêtement ; |
| e. Lot - 500 : Charpente-Couverture ; | k. Lot - 1100 : VRD. |
| f. Lot - 600 : Menuiserie métallique ; | |

3. Délai d'exécution

Le délai maximum prévu par le Maître d'ouvrage pour la réalisation des travaux objet du présent appel d'offre, est de **Trois (03) Mois**.

4. Allotissement

Les travaux sont en deux (02) lots :

- ⇒ **Construction d'un logement d'astreinte pour Enseignants à l'Ecole Publique de Medjounou (lot 1) ;**
- ⇒ **Construction d'un logement d'astreinte pour Enseignants à l'Ecole Publique d'Olounou (lot 2).**

N.B : Les soumissionnaires peuvent postuler à plusieurs lots à la fois.

5. Coût prévisionnel

Le coût prévisionnel de l'opération, tel qu'il ressort du journal des projets du BIP de l'exercice 2023, est de **Vingt millions (20 000 000) FCFA TTC par logement.**

6. Participation et origine

La participation au présent Appel d'Offre est ouverte à toute entreprise Camerounaise répondant aux critères consignés dans le RPAO.

7. Financement

Les travaux objet du présent Appel d'Offre sont financés par le Budget d'Investissement Public du MINEDUB de l'exercice 2023, sur la ligne d'imputation budgétaire **lot 1 n° : 57 15 104 04 641827 523212 426 ; lot 2 n° : 57 15 101 02 641827 523212 426.**

8. Cautionnement de soumission

Chaque soumissionnaire doit joindre à ses pièces administratives, une caution de soumission de montant égal à **400 000 (Quatre cent mille) Francs CFA par lot**, établie par une banque de premier ordre agréée par le ministre chargé des finances et dont la liste figure dans la pièce 12 du DAO, au nom du Maire de la Commune de Meyomessi, autorité contractante, valable pendant 30 jours au de-là de la date originale de validité des offres.

9. Consultation du Dossier d'Appel d'Offres

Le dossier peut être consulté aux heures ouvrables à la SIGAMP de la Commune de Meyomessi dès publication du présent avis.

10. Acquisition du dossier d'Appel d'Offres

Le dossier peut être obtenu au SIGAMP de la commune de Meyomessi, contre versement d'une somme non remboursable de : **Soixante-quinze mille (75 000) FCFA**, payable à la Recette Municipale de Meyomessi.

11. Remise des Offres

Chaque offre rédigée en français ou en anglais en sept (07) exemplaires dont un (01) original et six (06) copies marqués comme telles, devra parvenir au SIGAMP de la commune de Meyomessi au plus tard le **17 Mai 2023 à 12 heures précises** et devra porter la mention :

APPEL D'OFFRES NATIONAL OUVERT EN PROCEDURE D'URGENCE

N° 001/AONO/C.MYSSI/SIGAMP/CIPM-C.MYSSI/2023 DU 27 AVRIL 2023 POUR LES TRAVAUX DE CONSTRUCTION DES LOGEMENTS D'ASTREINTE POUR ENSEIGNANTS AUX ECOLES PUBLIQUES DE MEDJOUNOU (LOT 1) ET D'OLOUNOU (LOT 2) DANS LA COMMUNE DE MEYOMESSI, DEPARTEMENT DU DJA ET LOBO, REGION DU SUD.

Financement : BIP MINEDUB - Exercice 2023

«A N'OUVRIR QU'EN SEANCE DE DEPOUILLEMENT.»

12. Ouverture des plis

L'ouverture des pièces administratives et des offres financières aura lieu le **17 Mai 2023 à 13 heures** précises et se fera en un temps, par la **Commission Interne de Passation des Marchés de la Commune de Meyomessi CIPM-MYSSI**, dans la Salle des réunions de la Mairie de Meyomessi. Les offres techniques seront quant à elles remises à la sous-commission d'analyse pour évaluation.

Seuls les Soumissionnaires peuvent assister à cette séance d'ouverture ou s'y faire représenter par une personne de leur choix dûment mandatée.

13. Critères d'évaluation

Les critères d'évaluation sont constitués de deux types : les critères éliminatoires et les critères essentiels.

13.1- Critères éliminatoires

Les critères éliminatoires fixent les conditions minimales à remplir pour être admis à l'évaluation suivant les critères essentiels. Le non-respect de ces critères entraîne le rejet de l'offre du soumissionnaire. Il s'agit notamment :

- 1) Absence de cautionnement provisoire ;
- 2) Dossier non conforme et non complété après 48 heures ;
- 3) Fausse déclaration ou pièces falsifiées ;
- 4) Non-validation de 21/30 critères essentiels (21oui/30);
- 5) Absence d'un prix unitaire quantifié ;
- 6) Non-conformité du modèle de soumission.

13.2- Critères essentiels

Les critères essentiels sont les suivants :

1. Situation financière :
 - L'accès à une ligne de crédit ou autres ressources financières : présentation d'une attestation de solvabilité de montant au moins égal à **20 000 000 F.CFA** (oui/non)
2. Expérience :
 - Analyse des prestations effectuées dans le domaine (ancienneté 3 à 5ans)
 - Planning des travaux : cohérence entre la durée des tâches et les rendements (oui/non)
3. Personnel :
 - Justification d'un personnel formé et expérimenté ; Expérience dans le domaine du bâtiment du Chef de chantier d'au moins trois (03) ans, (joindre CV) ; niveau de base au moins de Technicien de GC ; (Joindre copie certifiée du diplôme datant de moins de trois (03) mois)
 - Organisation du chantier en équipes (oui/non)
4. Matériels :
 - Justification d'un matériel en propriété ou en location, adapté aux travaux à effectuer ; (matériel lourd, joindre justificatifs) et, du petit matériel de chantier (joindre facture) (oui/non)
5. La Présentation de l'Offre : intercalaires en couleur (oui/non), le tout relié par des spirales.

GRILLE D'EVALUATION DES OFFRES TECHNIQUES

N°	RUBRIQUES	Oui	Non
A- PERSONNEL (14rubriques)			
I. CONDUCTEUR DES TRAVAUX			
01	Copie du diplôme légalisé du Conducteur des travaux (<i>Oui si la copie est celle d'un diplôme de Technicien supérieur du Génie Civil ou de l'Urbanisme au moins, légalisée et datant de moins de trois mois</i>)		
02	Attestation de présentation de l'original du diplôme du Conducteur des travaux		
03	CV signé et daté du Conducteur des travaux.		
04	Attestation de disponibilité du Conducteur des travaux (<i>Oui si l'attestation est signée, datée et fait référence au présent appel d'offres</i>)		
05	Expérience générale du Conducteur des travaux(<i>Oui si le Technicien supérieur à une expérience professionnelle supérieure ou égale à trois (03) ans</i>)		
06	Expérience du Conducteur des travaux dans le domaine du Bâtiment(<i>Oui si le nombre de projets réalisés est au moins égal à quatre (04)</i>)		
07	Expérience dans le poste de conducteur des travaux(<i>Oui si le nombre de projets réalisés est au moins égal à quatre (04)</i>)		
II. CHEF DE CHANTIER			
08	Copie du diplôme légalisé du Chef de chantier (<i>Oui si la copie est celle d'un diplôme de Technicien du Génie Civil, ou BACC F4 légalisée et datant de moins de trois (03) mois</i>)		
09	Attestation de présentation de l'original du diplôme du chef de chantier		
10	CV signé et daté du Chef de chantier.		
11	Attestation de disponibilité du Chef de chantier (<i>Oui si l'attestation est signée, datée et fait référence au présent appel d'offres</i>)		
12	Expérience générale du Chef de chantier (<i>Oui si l'expérience du Chef de chantier est d'au moins cinq (05) ans</i>)		
13	Expérience du Chef de chantier dans le domaine du Bâtiment(<i>Oui si le nombre de projets réalisés est au moins égal à quatre (04)</i>)		
14	Expérience dans le poste de Chef de chantier (<i>Oui si le nombre de projets réalisés est au moins égal à trois (03)</i>)		
B- MATERIEL (04 rubriques)			
15	Liste du matériel conforme (<i>oui si liste de matériel conforme au modèle de l'Annexe 3</i>)		
16	Pick-up 4x4 en propriété ou en location (<i>oui si photocopie de carte grise légalisée ou convention de location signé joint</i>)		
17	01 camion benne en propriété ou en location (<i>oui si photocopie de carte grise légalisée ou convention de location signé joint</i>)		
18	Petit outillage (<i>pelles, brouettes, etc</i>)		
C- REFERENCES (02 rubriques)			
19	Chiffre d'affaire des deux derniers exercices dans le domaine de la construction des bâtiments publics (<i>Oui si chiffre d'affaire supérieur ou égale à 20 000 000 FCFA</i>)		
20	Références de l'entreprise dans le domaine similaire au cours des trois (03) dernières années (<i>si oui joindre au moins trois avec copie marché et PV de réception</i>)		
D- ORGANISATION ET COMPREHENSION DU PROJET (07 rubriques)			
21	Une attestation de visite de site délivrée par le bénéficiaire du projet accompagnée d'un rapport décrivant l'état des lieux, la nature et la quantité des travaux à réaliser ;		
22	Rapport de visite du site (<i>Oui si rapport de visite du site, signé par le soumissionnaire, est jugé pertinent</i>)		
23	Délai d'exécution des travaux (<i>Oui si délai d'exécution du planning d'exécution est inférieur ou égal aux prescriptions du DAO</i>)		
24	Cohérence de l'ordonnancement des tâches du planning d'exécution (<i>Oui si cohérence</i>)		
25	Note technique détaillé et jugé pertinente		
26	Gestion environnementale et Sécurité au chantier		
27	Attestation d'une surface financière d'au moins 20 000 000 FCFA		
E- PRESENTATION DE L'OFFRE (03 rubriques)			
28	Présence d'un sommaire cohérent avec le contenu de l'offre dans chaque volume		
29	Documents reliés par une spirale uniquement		
30	Présence d'intercalaires de couleur autre que le blanc		

14. Attribution

Le Maire de la Commune de Meyomessi attribuera le Marché au Soumissionnaire dont l'offre a été reconnue conforme pour l'essentiel au DAO. Cette entreprise devra disposer des capacités techniques et financières requises pour exécuter le Marché de façon satisfaisante et l'offre financière évaluée la moins-disante par rapport à l'enveloppe prévisionnelle.

15. Durée de validité des Offres

Les Soumissionnaires restent engagés par leur offre pendant quatre-vingt-dix (90) jours à partir de la date limite fixée pour la remise des offres.

16. Bonne Gouvernance

Pour toute tentative de corruption ou faits de mauvaises pratiques, bien vouloir contacter la Cellule anti-corruption du MINMAP au numéro gratuit 88 20 06 06, tous les jours de 09 h à 12 h et de 14 h à 17 h ; ou envoyer un SMS au numéro 699 540 952

17. Renseignements complémentaires

Les renseignements complémentaires peuvent être obtenus aux heures ouvrables à la **SIGAMP de la Commune de Meyomessi aux numéros 678 653 736 / 696 343 534.**

Fait à Meyomessi, le **27 AVRIL 2023**

**LE MAIRE,
(MAITRE D'OUVRAGE)**



Copies :

- Préfet Dja et Lobo (*pour information*)
- DDMINDDEVEL/DL (*pour information*)
- DDMINEDUB/DL (*pour information*)
- DDMINMAP/DL (*pour information*)
- ARMP-SUD (*pour publication et archivage*)
- Commune de Meyomessi
- Président de la CIPM-C.MYSSI
- Affichage - Archives/Chrono.



VERSION ANGLAISE

OPEN NATIONAL INVITATION TO TENDER IN EMERGENCY PROCEDURE

N° 001/AONO/C.MYSSI/SIGAMP/CIPM-C.MYSSI/2023 OF THE 27TH APRIL 2023 FOR THE CONSTRUCTION WORKS OF ON-CALL HOUSING FOR TEACHERS AT PUBLIC SCHOOLS OF MEDJOUNOU (LOT 1) AND OLOUNOU (LOT 2), IN THE MEYOMESSI COUNCIL, DJA AND LOBO DIVISION, SOUTH REGION.

Financing : PIB MINEDUB 2023

1. Subject of the invitation to tender

Within the frame work of the execution of the Public Contract for the 2023 budgetary year, the **Mayor of Meyomessi Council, the Contracting Authority**, hereby launches in emergency procedure, an Open National Invitation to tender for **the construction works of on-call housing for teachers at public schools of Medjounou (lot 1) and Olounou (lot 2), in the Meyomessi Council, Dja and Lobo division, South Region.**

2. The services of this contract include

- Preparatory work;
- Earthwork ;
- Foundations ;
- Masonry work ;
- Frame - cover ;
- Metalwork ;
- Joinery ;
- Roof structure-Roofing ;
- Electricity;
- Way-Variou networks ;
- Painter work.

3. Time frame

The overall execution time frame provided by the Project Owner shall be **three (03) months** from the date of notification of the Notice to Proceed.

4. Visiting the site

Visiting site, to be done after acquiring the tender's documents, will give the opportunity to produce an attestation signed by the submitter and to be inserted in his offer.

5. Estimated cost

The estimated cost of the operation following prior studies stands is: **Twenty million (20 000 000) CFA Francs by housing.**

6. Participation and origin

Participation in this invitation to tender shall be open on equal conditions to qualified contractors based in Cameroon, who have the financial and technical means to carry out the above described project.

7. Financing

Works under this tender shall be financed by the Budget of the Public Investment Budget 2023.

8. Consultation of tender documents

The file may be consulted during working hours at the **Meyomessi Council** as soon as this notice is published.

9. Acquisition of tender documents

The tender documents may be obtained at the Meyomessi Council, as soon as this notice is published upon presentation of the receipt of payment into the Meyomessi Council Treasury of an on-refundable fee of **Seventy-five thousand (75 000) CFA Francs.**

The said receipt must identify the payer as representing a contractor.

10. Presentation of tenders

Drafted in English or French and in centuplicate, including one origin and six (06) copies labelled as such, tenders shall be submitted in a seal envelope and against a receipt at the **Public Meyomessi Council, Receiver not later than**

the **17th May 2023 at 12 A.M o'clock**. They shall bear the following :

« **OPENNATIONALINVITATIONTOTENDER IN EMERGENCY PROCEDURE**

N° 001/AONO/C.MYSSI/SIGAMP/CIPM-C.MYSSI/2023 OF THE 27TH APRIL 2023 FOR THE CONSTRUCTION WORKS OF ON-CALL HOUSING FOR TEACHERS AT PUBLIC SCHOOLS OF MEDJOUNOU (LOT 1) AND OLOUNOU (LOT 2), IN THE MEYOMESSI COUNCIL, DJA AND LOBO DIVISION, SOUTH REGION.

Financing: PIB MINEDUB 2023

TO BE OPENED ONLY DURING THE TENDERS BOARD REVIEW SESSION».

11. Opening of bids

Tenders shall be opened in single phase. The opening of the administrative documents and the technical offers on the **17th May 2023 at 01 P.Mo'clock** by the Meyomessi Internal Tenders Board in the conference hall of the Meyomessi Council. All tenderers may attend the opening session or each has themselves represented by one duly mandated person of their choice.

12. Contract Award

The contract shall be awarded to the tenderer with the lowest bid and meeting the required technical and administrative capacities.

13. Validity of Tender

Bidders will remain committed to their offers for **90 days** from the dead line set for the submission of tenders.

14. Further information

Complementary technical information may be obtained during working hours from the **Internal Structure for the Administrative Management of Public Contracts of Meyomessi Council**.

Meyomessi, the **27TH APRIL 2023**

**THE MAYOR
(AUTHORITY CONTRACTING)**

Copies :

- Préfet Dja et Lobo (for information)
- DDMINDDEVEL/DL (for information)
- DDMINEDUB/DL (for information)
- DDMINMAP/DL (for information)
- ARMP-SUD (for publication and archivage)
- President of ITB-MC (for information)
- Notice bards - archivage.



PIECE N° 2 :
REGLEMENT GENERAL DE L'APPEL D'OFFRES (RGAO)

TABLE DES MATIERES

A- Généralités.....
Article 1 : Portée de la soumission
Article 2 : Financement
Article 3 : Fraude et corruption
Article 4 : Candidats admis à concourir
Article 5 : Matériaux, matériels, fournitures, équipements et services autorisés
Article 6 : Qualification du Soumissionnaire
Article 7 : Visite du site des travaux
B- Dossier d'Appel d'Offres	
Article 8 : Contenu du Dossier d'Appel d'Offres
Article 9 : Eclaircissements apportés au Dossier d'Appel d'Offres et recours
Article 10 : Modification du Dossier d'Appel d'Offres
C- Préparation des offres	
Article 11 : Frais de soumission
Article 12 : Langue de l'offre
Article 13 : Documents constituant l'offre
Article 14 : Montant de l'offre
Article 15 : Monnaies de soumission et de règlement
Article 16 : Validité des offres
Article 17 : Caution de soumission
Article 18 : Propositions variantes des soumissionnaires
Article 19 : Réunion préparatoire à l'établissement des offres
Article 20 : Forme et signature de l'offre
D- Dépôt des offres	
Article 21 : Cachetage et marquage des offres
Article 22 : Date et heure limite de dépôt des offres
Article 23 : Offres hors délai
Article 24 : Modification, substitution et retrait des offres
E- Ouverture des plis et évaluation des offres	
Article 25 : Ouverture des plis et recours
Article 26 : Caractère confidentiel de la procédure
Article 27 : Eclaircissements sur les offres et contacts avec l'Autorité contractante
Article 28 : Détermination de la conformité des offres
Article 29 : Qualification du soumissionnaire
Article 30 : Correction des erreurs
Article 31 : Conversion en une seule monnaie
Article 32 : Evaluation et comparaison des offres au plan financier
Article 33 : Préférence accordée aux soumissionnaires nationaux
F- Attribution du marché	
Article 34 : Attribution du marché
Article 35 : Droit de l'autorité contractante de déclarer un appel d'offres infructueux ou d'annuler une procédure
Article 36 : Notification de l'attribution du Marché
Article 37 : Publication des résultats d'attribution du marché et recours
Article 38 : Signature du marché
Article 39 : Cautionnement définitif.

Article 1 : Portée de la soumission

1.1- L'Autorité contractante définie dans le Règlement Particulier de l'Appel d'Offres (RPAO), lance un appel d'offres pour les travaux décrits dans le Dossier d'Appel d'Offres brièvement définis dans le RPAO.

Le nom, le numéro d'identification et le nombre de lots faisant l'objet de l'appel d'offres figurent dans le RPAO.

1.2- Le Soumissionnaire retenu, ou attributaire, doit achever les travaux dans le délai indiqué dans le RPAO, et qui court, sauf stipulation contraire du CCAP, à compter de la date de notification de l'ordre de service de commencer les travaux ou dans celle fixée dans ledit ordre de service.

1.3- Dans le présent Dossier d'Appel d'Offres, le terme « jour » désigne un jour calendaire.

Article 2 : Financement

La source de financement des Travaux objet du présent appel d'offres est précisée dans le RPAO.

Article 3 : Fraude et corruption

3.1- L'autorité Contractante exige des soumissionnaires et des entrepreneurs, qu'ils respectent les règles d'éthique professionnelle les plus strictes durant la passation et l'exécution de ces marchés.

En vertu de ce principe, l'autorité Contractante :

a. Définit, aux fins de cette clause, les expressions ci-dessous de la façon suivante :

i. Est coupable de « corruption » quiconque offre, donne, sollicite ou accepte un quelconque avantage en vue d'influencer l'action d'un agent public au cours de l'attribution ou de l'exécution d'un marché ;

ii. Se livre à des « manœuvres frauduleuses » quiconque déforme ou dénature des faits afin d'influencer l'attribution ou l'exécution d'un marché ;

iii. « Pratiques collusoires » désignent toute forme d'entente entre deux ou plusieurs soumissionnaires (que le Maître d'Ouvrage en ait connaissance ou non) visant à maintenir artificiellement les prix des offres à des niveaux ne correspondant pas à ceux qui résulteraient du jeu de la concurrence ;

iv. « Pratiques coercitives » désignent toute forme d'atteinte aux personnes ou à leurs biens ou de menaces à leur encontre afin d'influencer leur action au cours de l'attribution ou de l'exécution d'un marché.

b. Toute proposition d'attribution est rejetée, s'il est prouvé que l'attributaire proposé est, directement ou par l'intermédiaire d'un agent, coupable de corruption ou s'est livré à des manœuvres frauduleuses, des pratiques collusoires ou coercitives pour l'attribution de ce marché.

3.2- Le Ministre Délégué à la Présidence chargé des marchés publics, peut à titre conservatoire, prendre une décision d'interdiction de soumissionner pendant une période n'excédant pas deux (02) ans, à l'encontre de tout soumissionnaire reconnu coupable de trafic d'influence, de conflits d'intérêts, de délit d'initiés, de fraude, de corruption ou de production de documents non authentiques dans la soumission, sans préjudice des poursuites pénales qui pourraient être engagées contre lui.

Article 4 : Candidats admis à concourir

4.1- Si l'appel d'offres est restreint, la consultation s'adresse à tous les candidats retenus à l'issue de la procédure de pré-qualification.

4.2- En règle générale, l'appel d'offres s'adresse à tous les entrepreneurs, sous réserve des dispositions ci-après :

a. Un soumissionnaire (y compris tous les membres d'un groupement d'entreprises et tous les sous-traitants du soumissionnaire) doit être d'un pays éligible, conformément à la convention de financement.

b. Un soumissionnaire (y compris tous les membres d'un groupement d'entreprises et tous les sous-traitants du soumissionnaire) ne doit pas se trouver en situation de conflit d'intérêt sous peine de disqualification. Un soumissionnaire peut être jugé comme étant en situation de conflit d'intérêt.

i. Est associé ou a été associé dans le passé à une entreprise (ou à une filiale de cette entreprise) qui a fourni des services de consultant pour la conception, la préparation des spécifications et autres documents utilisés dans le cadre des marchés passés au titre du présent appel d'offres ; ou

ii. Présente plus d'une offre dans le cadre du présent appel d'offres, à l'exception des offres variantes autorisés selon l'article 17, le cas échéant ; cependant, ceci ne fait pas obstacle à la participation de sous-traitant dans plus d'une offre.

iii. L'Autorité contractante ou le Maître d'Ouvrage possèdent des intérêts financiers dans sa géographie du capital, de nature à compromettre la transparence des procédures de passation des marchés publics.

c. Le soumissionnaire ne soit pas été sous le coup d'une décision d'exclusion.

- d. Une entreprise publique camerounaise peut participer à la consultation si elle démontre qu'elle est *(i)* juridiquement et financièrement autonome, *(ii)* administrée selon les règles du droit commercial et *(iii)* n'est pas sous l'autorité directe de l'Autorité Contractante ou du Maître d'Ouvrage.

Article 5 : Matériaux, matériels, fournitures, équipements et services autorisés

- 5.1- Les matériaux, les matériels de l'entrepreneur, les fournitures, équipements et services devant être fournis dans le cadre du marché doivent provenir de pays répondant aux critères de provenance définis dans le RPAO, et toutes les dépenses effectuées au titre du Marché sont limitées auxdits matériaux, matériels, fournitures, équipements et services.
- 5.2- En vertu de l'article 5.1- ci-dessus, le terme « provenir » désigne le lieu où les biens sont extraits, cultivés, produits ou fabriqués et d'où proviennent les services.

Article 6 : Qualification du Soumissionnaire

- 6.1- Les soumissionnaires doivent, comme partie intégrante de leur offre :
- a. Soumettre un pouvoir habilitant le signataire de la soumission à engager le Soumissionnaire ;
 - b. Fournir toutes les informations (compléter ou mettre à jour les informations jointes à leur demande de pré-qualification qui ont pu changer, au cas où les candidats ont fait l'objet d'une pré-qualification) demandées aux soumissionnaires, dans le RPAO, afin d'établir leur qualification pour exécuter le marché.
- Les informations relatives aux points suivants sont exigées le cas échéant :
- i.* La production des bilans certifiés et chiffres d'affaires récents ;
 - ii.* Accès à une ligne de crédit ou disposition d'autres ressources financières ;
 - iii.* Les commandes acquises et les marchés attribués ;
 - iv.* Les litiges en cours ;
 - v.* La disponibilité du matériel indispensable.
- 6.2- Les soumissions présentées par deux ou plusieurs entrepreneurs groupés (co-traitance) doivent satisfaire aux conditions suivantes :
- a. L'offre devra inclure pour chacune des entreprises tous les renseignements énumérés à l'Article 6.1 ci-dessus : Le RPAO devra préciser les informations à fournir par le groupement et celles à fournir par chaque membre du groupement ;
 - b. L'offre et le marché doivent être signés de façon à obliger tous les membres du groupement ;
 - c. La nature du groupement (conjoint ou solitaire comme cela est requis dans le RPAO) doit être précisée et justifiée par la production d'une copie de l'accord de groupement en bonne et due forme ;
 - d. Le membre du groupement désigné comme mandataire, représentera l'ensemble des entreprises vis-à-vis du Maître d'Ouvrage et de l'Autorité Contractante pour l'exécution du marché ;
 - e. En cas de groupement solidaire, les cotraitants se répartissent les sommes qui sont réglées par le Maître d'Ouvrage dans un compte unique ; en revanche, chaque entreprise est payée par le Maître d'Ouvrage dans son propre compte, lorsqu'il s'agit d'un groupement conjoint.
- 6.3- Les soumissionnaires doivent également présenter les propositions suffisamment détaillées pour démontrer qu'elles sont conformes aux spécifications techniques et aux délais d'exécution visés dans le RPAO.
- 6.4- Les soumissionnaires qui sollicitent le bénéfice d'une marge de préférence, doivent fournir tous les renseignements nécessaires pour prouver qu'ils satisfont aux critères d'éligibilité décrits à l'article 33 du RGAO.

Article 7 : Visite du site des travaux

- 7.1- Il est conseillé au soumissionnaire de visiter et d'inspecter le site des travaux et ses environs et d'obtenir par lui-même et sous sa propre responsabilité, tous les renseignements qui peuvent être nécessaires pour la préparation de l'offre et l'exécution des travaux. Les coûts liés à la visite du site sont à la charge du soumissionnaire.
- 7.2- Le Maître d'Ouvrage est tenu d'autoriser le soumissionnaire qui en fait la demande et ses employés ou agents à pénétrer dans ses locaux et sur ses terrains aux fins de ladite visite, mais seulement à la condition expresse que le soumissionnaire, ses employés et agents dégagent le Maître d'Ouvrage, ses employés et agents de toute responsabilité pouvant en résulter et les indemnisent si nécessaire, et qu'ils demeurent responsables des accidents mortels ou corporels, des pertes ou dommages matériels, coûts et frais encourus du fait de cette visite.
- 7.3- Le Maître d'Ouvrage peut organiser une visite du site des travaux au moment de la réunion préparatoire à l'établissement des offres mentionnées à l'article 19 du RGAO.

Article 8 : Contenu du Dossier d'Appel d'Offres

8.1- Le Dossier d'Appel d'Offres décrit les Travaux faisant l'objet du marché, fixe les procédures de consultation des entrepreneurs et précise les conditions du marché. Outre l'(es) additif(s) publié(s) conformément à l'article 10 du RGAO, il comprend les principaux documents énumérés ci-après :

- Pièce n°1 : La lettre d'invitation à soumissionner (pour les appels d'offres restreints) ;
- Pièce n°2 : L'Avis d'Appel d'Offres (AAO) ;
- Pièce n°3 : Le Règlement Général de l'Appel d'Offres (RGAO) ;
- Pièce n°4 : Le Règlement Particulier de l'Appel d'Offres (RPAO) ;
- Pièce n°5 : Le Cahier des Clauses Administratives Particulières (CCAP) ;
- Pièce n°6 : Le Cahier des Clauses Techniques Particulières (CCTP) ;
- Pièce n°7 : Le cadre du Bordereau des Prix unitaires ;
- Pièce n°8 : Le cadre du Détail quantitatif et estimatif ;
- Pièce n°9 : Le cadre du sous-détail des prix unitaires ;
- Pièce n°10 : Les modèles de Marché ;
 - a. Le cadre du planning d'exécution ;
 - b. Modèles de fiches de présentation du matériel, personnel et références ;
 - c. Modèle de lettre de soumission ;
 - d. Modèle de caution de soumission ;
 - e. Modèle de cautionnement définitif ;
 - f. Modèle de caution d'avance de démarrage ;
 - g. Modèle de caution de retenue de garantie en remplacement de la retenue de garantie ;
- Pièce n°11 : Modèles à utiliser par les soumissionnaires
 - a. Modèle de Marché.
- Pièce n°12 : Justificatifs des études préalables (à remplir par le Maître d'Ouvrage ou le Maître d'ouvrage Délégué) ;
- Pièce n°13 : La liste des banques et organismes financiers de 1^{er} rang agréés par le ministre en charge des finances autorisés à émettre des cautions dans le cadre des marchés publics, à insérer par l'Autorité Contractante.

8.2- Le Soumissionnaire doit examiner l'ensemble des règlements, formulaires, conditions et spécifications contenus dans le DAO. Il lui appartient de fournir tous les renseignements demandés et de préparer une offre conforme à tous égards au dit dossier.

Article 9 : Eclaircissements apportés au Dossier d'Appel d'Offres et recours

9.1- Tout soumissionnaire désirent obtenir des éclaircissements sur le dossier d'appel d'offres peut en faire la demande à l'Autorité Contractante par écrit ou par courrier électronique (télécopie ou email) à l'adresse de l'Autorité Contractante indiquée dans le RPAO, avec copie au Maître d'Ouvrage. Cependant, l'Autorité Contractante répondra par écrit à toute demande d'éclaircissement reçue au moins quatorze (14) jours pour les (AON) vingt et un (21) jours pour les (AOI) avant la date limite de dépôt des offres.

Une copie de la réponse de l'Autorité Contractante, indiquant la question posée mais ne mentionnant pas son auteur, est adressée à tous les soumissionnaires ayant acheté le Dossier d'Appel d'Offres.

9.2- Entre la publication de l'Avis d'Appel d'Offres y compris la phase de pré-qualification des candidats et l'ouverture des plis, tout soumissionnaire potentiel qui s'estime lésé dans la procédure de passation des marchés publics peut introduire une requête auprès du Ministre chargé des Marchés Publics.

9.3- Le requérant adresse une copie de ladite requête à l'Autorité Contractante et à l'organisme chargé de la régulation des marchés publics et au Président de la Commission ;

9.4- L'Autorité Contractante dispose de cinq (05) jours pour réagir. La copie de la réaction est transmise au MINMAP et à l'organisme chargé de la régulation des marchés publics.

Article 10 : Modification du Dossier d'Appel d'Offres

10.1- L'Autorité Contractante peut, à tout moment avant la date limite de dépôt des offres et pour tout motif, que ce soit à son initiative ou consécutivement à une saisine d'un soumissionnaire, modifier le Dossier d'Appel d'Offres en publiant un additif.

10.2- Tout additif ainsi publié fera partie intégrante du Dossier d'Appel d'Offres, conformément à l'article 8.1 du RGAO et doit être communiqué par écrit ou signifié par tous moyens laissant trace écrite à tous les soumissionnaires ayant acheté le Dossier d'Appel d'Offres.

10.3- Afin de donner aux soumissionnaires suffisamment de temps pour tenir compte de l'additif dans la préparation de leurs offres, l'Autorité Contractante pourra reporter, autant que nécessaire, la date limite de dépôt des offres, conformément aux dispositions de l'Article 22 du RGAO.

C- PREPARATION DES OFFRES

Article 11 : Frais de soumission

Le candidat supportera les frais afférents à la préparation et à la présentation de son offre. L'Autorité Contractante et le Maître d'Ouvrage ne sont en aucun cas responsables de ces frais, ni tenu de les régler, quel que soit le déroulement ou l'issue de la procédure d'appel d'offres.

Article 12 : Langue de l'offre

L'offre ainsi que toute correspondance et tout document échangé entre le Soumissionnaire et l'Autorité Contractante seront rédigés en français ou en anglais. Les documents complémentaires et les imprimés fournis par le Soumissionnaire peuvent être rédigés dans une autre langue à condition d'être accompagnés d'une traduction précise en français ou en anglais ; auquel cas et aux fins d'interprétation de l'offre, la traduction fera foi.

Article 13 : Documents constituant l'offre

13.1-L'offre présentée par le Soumissionnaire comprendra les documents détaillés au RPAO, dûment remplis et regroupés en trois volumes :

a. *Volume 1 : Dossier administratif*

Il comprend

i. Tous les documents attestant que le soumissionnaire :

- A souscrit les déclarations prévues par les lois et règlements en vigueur ;
- S'est acquitté des droits, taxes, impôts, cotisations, contributions, redevances ou prélèvements de quelque nature que ce soit ;
- N'est pas en état de liquidation judiciaire ou en faillite ;
- N'est pas frappé de l'une des interdictions ou d'échéances prévues par la législation en vigueur.

ii. La caution de soumission établie conformément aux dispositions de l'article 17 du RGAO ;

iii. La confirmation écrite habilitant le signataire de l'offre à engager le Soumissionnaire, conformément aux dispositions de l'article 6.1 du RGAO ;

b. *Volume 2 : Offre technique*

b.1 : Les renseignements sur les qualifications

Le RPAO précise la liste des documents à fournir par les soumissionnaires pour justifier les critères de qualification mentionnés à l'article 6.1 du RPAO.

b.2 : Méthodologie

Le RPAO précise les éléments constitutifs de la proposition technique des soumissionnaires notamment : une note méthodologique portant sur une analyse des travaux et précisant l'organisation et le programme que le soumissionnaire compte mettre en place ou en œuvre pour les réaliser (installations, planning, PAQ, sous-traitance, attestation de visite du site le cas échéant, etc.)

b.3 : Les preuves d'acceptations des conditions du marché

Le soumissionnaire remettra les copies dûment paraphées et signées des documents à caractères administratif et technique régissant le marché, à savoir :

1. Le Cahier des Clauses Administratives Particulières (CCAP) ;
2. Le Cahier des Clauses Techniques Particulières (CCTP) ;

b.4 : Les commentaires (facultatifs)

Un commentaire des choix techniques du projet et d'éventuelles propositions.

c. *Volume 3 : Offre financière*

Le RPAO précise les éléments permettant de justifier le coût des travaux à savoir :

1. La soumission proprement dite, en original rédigé selon le modèle joint, timbré au tarif en vigueur, signée et datée ;
2. Le Bordereau des Prix Unitaires dûment rempli ;
3. Le Détail estimatif dûment rempli ;
4. Le Sous-Détail des prix et/ou la décomposition des prix forfaitaires
5. L'échéancier prévisionnel des paiements le cas échéant.

Les soumissionnaires utiliseront à cet effet les pièces et modèles prévus dans le dossier d'appel d'offres, sous réserve des dispositions de l'Article 17.2 du RGAO concernant les autres formes possibles de Caution de Soumission.

13.2- Si, conformément aux dispositions du RPAO, les soumissionnaires présentent des offres pour plusieurs lots du même appel d'offres, ils pourront indiquer les rabais offerts en cas d'attribution de plus d'un lot.

Article 14 : Montant de l'offre

14.1- Sauf indication contraire figurant dans le Dossier d'Appel d'Offres, le montant du marché couvrira l'ensemble des travaux décrits dans l'article 1.1 du RGAO sur la base du bordereau des prix et du détail quantitatif et estimatif chiffrés présentés par le soumissionnaire.

14.2- Le soumissionnaire remplira les prix unitaires et totaux de tous les postes du bordereau de prix et du Détail quantitatif et estimatif.

14.3- Sous réserve des dispositions contraires prévues dans le RPAO et au CCAP, tous les droits, impôts et taxes payables par le soumissionnaire au titre du futur marché, ou à tout autre titre, trente (30) jours avant la date limite de dépôt des offres, seront inclus dans les prix et dans le montant total de son offre.

14.4- Si les clauses de révision et/ou d'actualisation des prix sont prévues au marché, la date d'établissement des prix initiaux, ainsi que les modalités de révision et/ou d'actualisation desdits prix doivent être précisées. Etant entendu que tout marché dont la durée d'exécution est au plus égale à un (1) an ne peut faire l'objet de révision de prix.

14.5- Tous les prix unitaires assortis des quantités doivent être justifiés par des sous-détails établis conformément au cadre proposé à la pièce n°8 du DAO.

Article 15 : Monnaies de soumission et de règlement

15.1- En cas d'Appels d'Offres Internationaux, les monnaies de l'offre devront suivre les dispositions soit de l'Option A ou de l'Option B ci-dessous, l'option applicable étant celle retenue dans le RPAO.

15.2- **Option A** : Le montant de la soumission est libellé entièrement en monnaie nationale.

Le montant de la soumission, les prix unitaires du bordereau des prix et du prix du détail quantitatif et estimatif sont libellés entièrement en franc CFA de la manière suivante :

a. Les prix seront entièrement libellés dans la monnaie nationale. Le soumissionnaire qui compte engager des dépenses dans d'autres monnaies pour la réalisation des travaux, indiquera en annexe à la soumission le ou les pourcentages du montant de l'offre nécessaires pour couvrir les besoins en monnaie étrangère, sans excéder un maximum de trois monnaies des pays membres de l'institution de financement du marché.

b. Les taux de change utilisés par le soumissionnaire pour convertir son offre en monnaie nationale seront spécifiés par le soumissionnaire en annexe à la soumission conformément aux spécifications du RPAO. Ils seront appliqués pour tout paiement au titre du marché pour qu'aucun risque de change ne soit supporté par le soumissionnaire retenu.

15.3- **Option B** : Le montant de la soumission est directement libellé en monnaie nationale et étrangère aux taux fixés par le RPAO ;

Le soumissionnaire libellera les prix unitaires du bordereau des prix et les prix du Détail quantitatif et estimatif de la manière suivante :

a. Les prix des intrants nécessaires aux travaux que le soumissionnaire compte se procurer dans le pays du maître d'ouvrage seront libellés dans la monnaie du pays du Maître d'Ouvrage spécifiée au RPAO et dénommée « monnaie nationale » ;

b. Les prix des intrants nécessaires aux travaux que le soumissionnaire compte se procurer en dehors du pays de l'Autorité Contractante seront libellés dans la monnaie du pays du soumissionnaire ou de celle d'un pays membre éligible largement utilisée dans le commerce international.

15.4- L'Autorité Contractante peut demander aux soumissionnaires d'exprimer leurs besoins en monnaie nationale et étrangère et de justifier que les montants inclus dans les prix unitaires et totaux, et indiqués en annexe à la soumission, sont raisonnables ; à cette fin, un état détaillé de ses besoins en monnaie étrangère sera fournie par le soumissionnaire.

15.5- Durant l'exécution des travaux, la plupart des monnaies étrangères restant à payer sur le montant du marché peut être révisée d'un commun accord par l'Autorité Contractante et l'Entrepreneur de façon à tenir compte de toute modification survenue dans les besoins en devises au titre du marché.

Article 16 : Validité des offres

16.1- Les offres doivent demeurer valables pendant la période spécifiée dans le Règlement Particulier de l'Appel d'Offres à compter de la date de remise des offres fixée par l'Autorité Contractante, en application de l'article 22 du RGAO. Une offre valable pour une période plus courte sera rejetée par l'Autorité Contractante comme non conforme.

16.2- Dans les circonstances exceptionnelles, l'Autorité Contractante peut solliciter le consentement du Soumissionnaire à une prolongation du délai de validité. La demande et les réponses qui lui seront faites le seront

par écrit (ou par télécopie). La validité de la caution de soumission prévue à l'article 17 du RGAO sera de même prolongée pour une durée correspondante. Un Soumissionnaire peut refuser de prolonger la validité de son offre sans perdre sa caution de soumission. Un Soumissionnaire qui consent à une prolongation ne se verra pas demander de modifier son offre, ni ne sera autorisé à le faire ;

- 16.3- Lorsque le marché ne comporte pas d'article de révision des prix et que la période de validité des offres est prolongée de plus de soixante (60) jours, [les montants payables au soumissionnaire retenu, seront actualisés par application de la formule y relative figurant à la demande de prorogation que l'Autorité Contractante adressera au(x) soumissionnaire(s). La période d'actualisation ira de la date de dépassement des soixante (60) jours à la date de notification du marché ou de l'ordre de service de démarrage des travaux au soumissionnaire retenu, tel que prévu par le CCAP. L'effet de l'actualisation n'est pas pris en considération aux fins de l'évaluation.

Article 17 : Caution de soumission

- 17.1- En application de l'article 13 du RGAO, le Soumissionnaire fournira une caution de soumission du montant spécifié dans le Règlement Particulier de l'Appel d'Offres, laquelle fera partie intégrante de son offre.
- 17.2- La caution de soumission sera conforme au modèle présenté dans le Dossier d'Appel d'Offres ; d'autres modèles peuvent être autorisés, sous réserve de l'approbation préalable de l'Autorité Contractante. La Caution de Soumission demeurera valide pendant trente (30) jours au-delà de la date limite initiale de validité des offres, ou de toute nouvelle date limite de validité demandée par l'Autorité Contractante et acceptée par le Soumissionnaire, conformément aux dispositions de l'Article 16.2 du RGAO
- 17.3- Toute offre non accompagnée d'une Caution de Soumission acceptable sera rejetée par la commission Interne de Passation des Marchés comme non conforme. La Caution de Soumission d'un groupement d'entreprises doit être établie au nom du mandataire soumettant l'offre et mentionner chacun des membres du groupement.
- 17.4- Les Cautions de Soumission et les offres des soumissionnaires non retenus seront restituées dans un délai de quinze (15) jours à compter de la date de publication des résultats.
- 17.5- La Caution de Soumission de l'attributaire du Marché sera libérée dès que ce dernier aura signé le marché et fourni le Cautionnement définitif requis.
- 17.6- La caution de soumission peut être saisie :
- a. Si le Soumissionnaire retire son offre durant la période de validité ;
 - b. Si le Soumissionnaire retenu :
 - i. Manque à son obligation de souscrire le marché en application de l'article 38 du RGAO ; ou
 - ii. Manque à son obligation de fournir le cautionnement définitif en application de l'article 39 du RGAO.
 - iii. Refuse de recevoir notification du marché ou de l'ordre de service de démarrage des prestations

Article 18 : Propositions variantes des soumissionnaires

- 18.1- Lorsque les travaux peuvent être exécutés dans les délais d'exécution variables, le RPAO précisera ces délais, et indiquera la méthode retenue pour l'évaluation du délai d'achèvement proposé par le soumissionnaire à l'intérieur des délais spécifiés. Les offres proposant des délais au-delà de ceux spécifiés seront considérées comme non conformes.
- 18.2- Excepté dans le cas mentionné à l'article 18.3 ci-dessous, les soumissionnaires souhaitant offrir des variantes techniques doivent d'abord chiffrer la solution de base de l'Autorité Contractante telle que décrite dans le Dossier d'Appels d'Offres, et fournir en outre tous les renseignements dont l'Autorité Contractante a besoin pour procéder à l'évaluation complète de la variante proposée, y compris les plans, note de calcul, spécifications techniques, sous-détail des prix et méthodes de construction proposées, et tout autre détail utile. L'Autorité Contractante n'examinera que des variantes techniques, le cas échéant, du soumissionnaire dont l'offre conforme à la solution de base a été évaluée la moins-disante.
- 18.3- Quand les soumissionnaires sont autorisés, suivant le RPAO, à soumettre directement des variantes techniques pour certaines parties des travaux, ces parties des travaux doivent être décrites dans les spécifications techniques. De telles variantes seront évaluées suivant leur mérite propre en accord avec les dispositions de l'article 32.2 (g) du RGAO.

Article 19 : Réunion préparatoire à l'établissement des offres

- 19.1- A moins que le RPAO n'en dispose autrement, le soumissionnaire peut être invité à assister à une réunion préparatoire qui se tiendra au lieu et date indiqués dans le RPAO.
- 19.2- La réunion préparatoire aura pour objet de fournir les éclaircissements et réponses à toute question qui pourrait être soulevée à ce stade.
- 19.3- Il est demandé au soumissionnaire, autant que possible, de soumettre toute question par écrit ou télex, de façon qu'elle parvienne à l'Autorité Contractante au moins une semaine avant la réunion préparatoire. Il se peut que le

Maître d'Ouvrage ne puisse répondre au cours de la réunion aux questions reçues trop tard. Dans ce cas, les questions et réponses seront transmises selon les modalités de l'article 19.4 ci-dessous.

- 19.4- Le procès-verbal de la réunion, incluant le texte des questions posées et des réponses données, y compris les réponses préparées après la réunion, sera transmis sans délai à tous ceux qui ont acheté le Dossier d'Appel d'Offres. Toute modification des documents d'Appel d'Offres énumérés à l'article 8 du RGAO qui pourrait s'avérer nécessaire à l'issue de la réunion préparatoire sera faite par l'Autorité Contractante en publiant un additif conformément aux dispositions de l'article 10 du RGAO, le procès-verbal de la réunion préparatoire ne pouvant en tenir lieu.
- 19.5- Le fait qu'un soumissionnaire n'assiste pas à la réunion préparatoire à l'établissement des offres ne sera pas un motif de disqualification.

Article 20 : Forme et signature de l'offre

- 20.1- Le Soumissionnaire préparera un original des documents constitutifs de l'offre décrits à l'article 13 du RGAO, en un volume portant clairement l'indication « ORIGINAL ». De plus, le Soumissionnaire soumettra le nombre de copies requis dans les RPAO, portant l'indication « COPIE ». En cas de divergence entre l'original et les copies, l'original fera foi.
- 20.2- L'original et toutes les copies de l'offre devront être dactylographiés ou écrits à l'encre indélébile (dans le cas des copies, des photocopies sont également acceptables) et seront signés par la ou les personnes dûment habilitées à signer au nom du Soumissionnaire, conformément à l'article 6.1 (a) ou 6.2 (c) du RGAO, selon le cas. Toutes les pages de l'offre comprenant des surcharges ou des changements seront paraphées par le ou les signataires de l'offre.
- 20.3- L'offre ne doit comporter aucune modification, suppression ni surcharge, à moins que de telles corrections ne soient paraphées par le ou les signataires de la soumission.

D- DEPOT DES OFFRES

Article 21 : Cachetage et marquage des offres

- 21.1- Le Soumissionnaire placera l'original et les copies des documents constitutifs de l'offre dans deux enveloppes séparées et scellées portant la mention « ORIGINAL » et « COPIE », selon le cas. Ces enveloppes seront ensuite placées dans une enveloppe extérieure qui devra également être scellée, mais qui ne devra donner aucune indication sur l'identité du soumissionnaire.
- 21.2- Les enveloppes intérieures et extérieures
- Seront adressées à l'Autorité Contractante à l'adresse indiquée dans le Règlement Particulier de l'Appel d'Offres ;
 - Porteront le nom du projet ainsi que l'objet et le numéro de l'Avis d'Appel d'Offres indiqués dans le RPAO, et la mention « A N'OUVRIR QU'EN SEANCE DE DEPOUILLEMENT ».
- 21.3- Les enveloppes intérieures porteront également le nom et l'adresse du soumissionnaire de façon à permettre à l'Autorité Contractante de renvoyer l'offre scellée si elle a été déclarée hors délai conformément aux dispositions de l'article 23 du RGAO ou pour satisfaire les dispositions de l'article 24 du RGAO.
- 21.4- Si l'enveloppe extérieure n'est pas scellée et marquée comme indiqué aux articles 21.1 et 21.2 susvisés, l'Autorité Contractante ne sera nullement responsable si l'offre est égarée ou ouverte prématurément.

Article 22 : Date et heure limite de dépôt des offres

- 22.1- Les offres doivent être reçues par l'Autorité Contractante à l'adresse spécifiée à l'article 21.2 du RPAO au plus tard à la date et à l'heure spécifiées dans le Règlement Particulier de l'Appel d'Offres.
- 22.2- L'Autorité Contractante peut, à son gré, reporter la date limite fixée pour le dépôt des offres en publiant un additif conformément aux dispositions de l'article 10 du RGAO. Dans ce cas, tous les droits et obligations de l'Autorité Contractante et des soumissionnaires précédemment régis par la date limite initiale seront régis par la nouvelle date limite.

Article 23 : Offres hors délai

Toute offre parvenue à l'Autorité Contractante après la date et l'heure limites fixées pour le dépôt des offres conformément à l'Article 22 du RGAO sera déclarée hors délai et, par conséquent, rejetée.

Article 24 : Modification, substitution et retrait des offres

- 24.1- Un Soumissionnaire peut modifier, remplacer ou retirer son offre après l'avoir déposée, à condition que la notification écrite de la modification ou du retrait, soit reçue par le Maître d'Ouvrage avant l'achèvement du délai prescrit pour le dépôt des offres. Ladite notification doit être signée par un représentant habilité en application de

l'article 20.2 du RGAO. La modification ou l'offre de remplacement correspondante doit être jointe à la notification écrite. Les enveloppes doivent porter clairement selon le cas, la mention « RETRAIT » et « OFFRE DE REMPLACEMENT » ou « MODIFICATION ».

- 24.2- La notification de modification, de remplacement ou de retrait de l'offre par le Soumissionnaire sera préparée, cachetée, marquée et envoyée conformément aux dispositions de l'article 21 du RGAO. Le retrait peut également être notifié par télécopie, mais devra dans ce cas être confirmé par une notification écrite dûment signée, et dont la date, le cachet postal faisant foi, ne sera pas postérieure à la date limite fixée pour le dépôt des offres
- 24.3- Les offres dont les soumissionnaires demandent le retrait en application de l'article 24.1 leur seront envoyées sans avoir été ouvertes.
- 24.4- Aucune offre ne peut être retirée dans l'intervalle compris entre la date limite de dépôt des offres et l'expiration de la période de validité de l'offre spécifiée par le modèle de soumission. Tout retrait de son offre par un Soumissionnaire pendant cet intervalle entraîne la confiscation de la caution de soumission conformément aux dispositions de l'article 17.6 du RGAO.

E- OUVERTURE DES PLIS ET EVALUATION DES OFFRES

Article 25 : Ouverture des plis et recours

- 25.1- L'ouverture de tous les plis se fait en un temps ; toutefois, pour les projets complexes notamment ceux ayant fait l'objet d'une pré-qualification, l'ouverture peut se faire en deux temps.
La commission de passation des marchés compétente procédera à l'ouverture des plis en un ou deux temps, et en présence des représentants des soumissionnaires concernés qui souhaitent y assister, aux date, heure et adresse indiquée dans le RPAO. Les représentants des soumissionnaires qui sont présents signeront un registre ou une feuille attestant leur présence.
- 25.2- Dans un premier temps, les enveloppes marquées « RETRAIT » seront ouvertes et leur contenu annoncé à haute voix, tandis que l'enveloppe contenant l'offre correspondante sera renvoyée au Soumissionnaire sans avoir été ouverte. Le retrait d'une offre ne sera autorisé que si la notification correspondante contient une habilitation valide du signataire à demander le retrait et si cette notification est lue à haute voix. Ensuite, les enveloppes marquées « OFFRE DE REMPLACEMENT » seront ouvertes et annoncées à haute voix et la nouvelle offre correspondante substituée à la précédente, qui sera renvoyée au Soumissionnaire concerné sans avoir été ouverte.
Le remplacement d'offre ne sera autorisé que si la notification correspondante contient une habilitation valide du signataire à demander le remplacement et est lue à haute voix. Enfin, les enveloppes marquées « MODIFICATION » seront ouvertes et leur contenu lu à haute voix avec l'offre correspondante. La modification d'offre ne sera autorisée que si la notification correspondante contient une habilitation valide du signataire à demander la modification et est lue à haute voix. Seules les offres qui ont été ouvertes et annoncées à haute voix lors de l'ouverture des plis seront ensuite évaluées.
- 25.3- Toutes les enveloppes seront ouvertes l'une après l'autre et le nom du soumissionnaire annoncé à haute voix ainsi que la mention éventuelle d'une modification, le prix de l'offre, y compris tout rabais [*en cas d'ouverture des offres financières*] et toute variante le cas échéant, l'existence d'une garantie d'offre si elle est exigée, et tout autre détail que l'Autorité Contractante peut juger utile de mentionner. Seuls les rabais et variantes de l'offre annoncés à haute voix lors de l'ouverture des plis seront soumis à évaluation.
- 25.4- Les offres (et les modifications reçues conformément aux dispositions de l'article 24 du RGAO) qui n'ont pas été ouvertes et lues à haute voix durant la séance d'ouverture des plis, quelle qu'en soit la raison, ne seront pas soumises à évaluation.
- 25.5- Il est établi, séance tenante un procès-verbal d'ouverture des plis qui mentionne la recevabilité des offres, leur régularité administrative, leurs prix, leurs rabais, et leurs délais ainsi que la composition de la sous-commission d'analyse. Une copie dudit procès-verbal à laquelle est annexée la feuille de présence est remise à tous les participants à la fin de la séance.
- 25.6- A la fin de chaque séance d'ouverture des plis, le Président de la commission met immédiatement à la disposition du point focal désigné par l'ARMP, une copie paraphée des offres des soumissionnaires.
- 25.7- En cas de recours, tel que prévu par le Code des Marchés Publics, il doit être adressé au Comité de l'Examen de Recours avec copie au Maître d'Ouvrage au Président de la Commission Interne de Passation des Marchés, à l'organisme chargé de la régulation des marchés publics et à l'autorité chargée des marchés publics.
Il doit parvenir dans un délai maximum de trois (03) jours ouvrables après l'ouverture des plis, sous la forme d'une lettre à laquelle est obligatoirement joint un feuillet de la fiche de recours dûment signée par le requérant et, éventuellement, par le Président de la Commission de Passation des Marchés.
L'Observateur Indépendant annexe à son rapport, le feuillet qui lui a été remis, assorti des commentaires ou des observations y afférents.

Article 26 : Caractère confidentiel de la procédure

- 26.1- Aucune information relative à l'examen, à l'évaluation, à la comparaison des offres, et à la vérification de la qualification des soumissionnaires, et à la proposition d'attribution du marché ne sera donnée aux soumissionnaires ni à toute autre personne non concernée par ladite procédure tant que l'attribution du Marché n'aura pas été rendue publique, sous peine de disqualification de l'offre du soumissionnaire et de la suspension des auteurs de toutes activités dans le domaine des marchés publics.
- 26.2- Toute tentative faite par un Soumissionnaire pour influencer la Commission de Passation des Marchés ou la Sous-commission d'analyse dans l'évaluation des offres ou l'Autorité Contractante dans la décision d'attribution peut entraîner le rejet de son offre.
- 26.3- Nonobstant les dispositions de l'alinéa 26.2, entre l'ouverture des plis et l'attribution du marché, si un Soumissionnaire souhaite entrer en contact avec l'Autorité Contractante pour des motifs ayant trait à son offre, il devra le faire par écrit.

Article 27 : Eclaircissements sur les offres et contacts avec l'Autorité Contractante

- 27.1- Pour faciliter l'examen, l'évaluation et la comparaison des offres, la Commission de Passation des Marchés peut, si elle le désire, demander à tout soumissionnaire de donner des éclaircissements sur son offre. La demande d'éclaircissements et la réponse qui lui est apportée sont formulées par écrit, mais aucun changement du montant ou du contenu de la soumission n'est recherché, offert ou autorisé, sauf si c'est nécessaire pour confirmer la correction d'erreurs de calcul découvertes par la sous-commission d'analyse lors de l'évaluation des soumissions conformément aux dispositions de l'article 30 du RGAO.
- 27.2- Sous réserve des dispositions de l'alinéa 1 susvisé, les soumissionnaires ne contacteront pas les membres de la Commission des marchés et de la sous-commission pour des questions ayant trait à leurs offres, entre l'ouverture des plis et l'attribution du marché.

Article 28 : Détermination de la conformité des offres

- 28.1- La sous-commission d'analyse procédera à un examen détaillé des offres pour déterminer si elles sont complètes, si les garanties exigées ont été fournies, si les documents ont été correctement signés, et si les offres sont d'une façon générale en bon ordre.
- 28.2- La sous-commission d'analyse déterminera, si l'offre est conforme pour l'essentiel aux dispositions du Dossier d'Appel d'Offres en se basant sur son contenu sans avoir recours à des éléments de preuve extrinsèques.
- 28.3- Une offre conforme pour l'essentiel au Dossier d'Appel d'Offres est une offre qui respecte tous les termes, conditions, et spécifications Dossier d'Appel d'Offres, sans divergence ni réserve importante. Une divergence ou réserve importante est celle qui :
- i.* Affecte sensiblement l'étendue, la qualité ou la réalisation des travaux ;
 - ii.* Limite sensiblement, en contradiction avec le Dossier d'Appel d'Offres, les droits de l'Autorité Contractante ou ses obligations au titre du Marché ;
 - iii.* Est telle que sa correction affecterait injustement la compétitivité des autres soumissionnaires qui ont présenté des offres conformes pour l'essentiel au Dossier d'Appel d'Offres.
- 28.4- Si une offre n'est pas conforme pour l'essentiel, elle sera écartée par la Commission des Marchés compétente et ne pourra être par la suite rendue conforme.
- 28.5- L'Autorité Contractante se réserve le droit d'accepter ou de rejeter toute modification, divergence ou réserve. Les modifications, divergences, variantes et autres facteurs qui dépassent les exigences du dossier d'appel d'offres ne doivent pas être pris en compte lors de l'évaluation des offres.

Article 29 : Qualification du soumissionnaire

La Sous-commission s'assurera que le Soumissionnaire retenu pour avoir soumis l'offre substantiellement conforme aux dispositions du Dossier d'Appel d'Offres, satisfait aux critères de qualification stipulés à l'article 6 du RPAO. Il est essentiel d'éviter tout arbitraire dans la détermination de la qualification.

Article 30 : Correction des erreurs

- 30.1- La Sous-commission d'analyse vérifiera les offres reconnues conformes pour l'essentiel au Dossier d'Appel d'Offres pour en rectifier les erreurs de calcul éventuelles. La Sous-commission d'analyse corrigera les erreurs de la façon suivante :
- a. S'il y a contradiction entre le prix unitaire et le prix total obtenu en multipliant le prix unitaire par les quantités, le prix unitaire fera foi et le prix total sera corrigé, à moins que, de l'avis de la Sous-commission d'analyse, la virgule des décimales du prix unitaire soit manifestement mal placée, auquel cas le prix total indiqué prévaudra et le prix unitaire sera corrigé ;
 - b. Si le total obtenu par addition ou soustraction des sous totaux n'est pas exact, les sous totaux feront foi et le total sera corrigé ;

- c. S'il y a contradiction entre le prix indiqué en lettre et en chiffres, le montant en lettres fera foi, à moins que ce montant soit lié à une erreur arithmétique confirmée par le sous-détail dudit prix, auquel cas le montant en chiffres prévaudra sous réserve des alinéas (a) et (b) ci-dessus.
- 30.2- Le montant figurant dans la soumission sera corrigé par la Sous-commission d'analyse, conformément à la procédure de correction d'erreurs susmentionnée et, avec la confirmation du Soumissionnaire, ledit montant sera réputé l'engager.
- 30.3- Si le Soumissionnaire ayant présenté l'offre évaluée la moins-disante, n'accepte pas les corrections apportées, son offre sera écartée et sa garantie pourra être saisie.

Article 31 : Conversion en une seule monnaie

- 31.1- Pour faciliter l'évaluation et la comparaison des offres, la Sous-commission d'analyse convertira les prix des offres exprimées dans les diverses monnaies dans lesquelles le montant de l'offre est payable en franc CFA.
- 31.2- La conversion se fera en utilisant le cours vendeur fixé par la Banque des Etats de l'Afrique Centrale (BEAC), dans les conditions définies par le RPAO.

Article 32 : Evaluation et comparaison des offres au plan financier

- 32.1- Seules les offres reconnues conformes, selon les dispositions de l'article 28 du RGAO seront évaluées et comparées par la Sous-Commission d'analyse.
- 32.2- En évaluant les offres, la Sous-Commission déterminera pour chaque offre le montant évalué de l'offre en rectifiant son montant comme suit :
- En corrigeant toute erreur éventuelle conformément aux dispositions de l'article 30.2 du RGAO ;
 - En excluant les sommes provisionnelles et, le cas échéant, les provisions pour imprévus figurant dans le détail quantitatif et estimatif récapitulatifs, mais en ajoutant le montant des travaux en régie, lorsqu'ils sont chiffrés de façon compétitive comme spécifié dans le RPAO ;
 - En convertissant en une seule monnaie le montant résultant des rectifications (a) et (b) ci-dessus, conformément aux dispositions de l'article 31.2 du RGAO.
 - En ajustant de façon appropriée, sur des bases techniques ou financières, toute autre modification, divergence ou réserve quantifiable ;
 - En prenant en considération les différents délais d'exécution proposés par les soumissionnaires s'ils sont autorisés par le RPAO ;
 - Le cas échéant, conformément aux dispositions de l'article 13.2 du RGAO et du RPAO, en appliquant les rabais offerts par le soumissionnaire pour l'attribution de plus d'un lot, si cet appel d'offres est lancé simultanément pour plusieurs lots ;
 - Le cas échéant, conformément aux dispositions de l'article 18.3 du RPAO et aux spécifications techniques, les variantes techniques proposées, si elles sont permises, seront évaluées suivant leur mérite propre et indépendamment du fait que le soumissionnaire aura offert ou non un prix pour la solution technique spécifiée par l'Autorité Contractante dans le RPAO.
- 32.3- L'effet estimé des formules de révision des prix figurant dans les CCAG et CCAP appliquées durant la période d'exécution du marché, ne sera pas prise en considération lors de l'évaluation des offres
- 32.4- Si l'offre évaluée la moins-disante est jugée anormalement basse ou est fortement déséquilibrée par rapport à l'estimation du Maître d'Ouvrage des travaux à exécuter dans le cadre du marché, la Commission peut à partir du sous détail des prix fourni par le soumissionnaire pour n'importe quel élément, ou pour tous les éléments du détail quantitatif et estimatif, vérifier si ces prix sont compatibles avec les méthodes de construction et le calendrier proposé. Au cas où les justificatifs présentés par le soumissionnaire ne lui semblent pas satisfaisants, l'Autorité Contractante peut rejeter ladite offre après l'avis technique de l'Agence de Régulation des Marchés Publics.

Article 33 : Préférence accordée aux soumissionnaires nationaux

Les entrepreneurs nationaux bénéficient d'une marge de préférence nationale telle que prévue par le Code des Marchés Publics aux fins d'évaluation des offres.

F- ATTRIBUTION DU MARCHÉ

Article 34 : Attribution

- 34.1- L'Autorité Contractante attribuera le Marché au Soumissionnaire dont l'offre a été reconnue conforme pour l'essentiel au Dossier d'Appel d'Offres et qui dispose des capacités techniques et financières requises pour exécuter le marché de façon satisfaisante et dont l'offre a été évaluée la moins-disante en incluant le cas échéant les remises proposées.

- 34.2- Si selon l'article 13.2 du RGAO, l'appel d'offres porte sur plusieurs lots, l'offre la moins-disante sera déterminée en évaluant ce marché en liaison avec les autres lots à attribuer concurremment, en prenant en compte les remises offertes par les soumissionnaires en cas d'attribution de plus d'un lot.
- 34.3- Toute attribution des marchés de travaux se fait au soumissionnaire remplissant les capacités techniques et financières requises résultant des critères d'évaluation et présentant l'offre la moins-disante.

Article 35 : Droit de l'Autorité Contractante de déclarer un appel d'offres infructueux ou d'annuler une procédure

L'Autorité Contractante se réserve le droit d'annuler une procédure d'Appel d'Offres après autorisation du er Ministre Délégué à la Présidence chargé des Marchés Publics, lorsque les offres ont été ouvertes ou de déclarer un appel d'offres infructueux après avis de la commission des marchés compétente, sans qu'il y ait lieu à réclamation.

Article 36 : Notification de l'attribution du marché

Avant l'expiration du délai de validité des offres fixé par le RPAO, l'Autorité Contractante notifiera à l'attributaire du Marché par télécopie confirmée par lettre recommandée ou par tout autre moyen, que sa soumission a été retenue. Cette lettre indiquera le montant que le Maître d'Ouvrage paiera à l'entrepreneur au titre de l'exécution des travaux et le délai d'exécution.

Article 37 : Publication des résultats d'attribution du marché et recours

- 37.1- L'Autorité Contractante communique à tout soumissionnaire ou administration concernée, sur requête à lui adressée dans un délai maximal de cinq (5) jours après la publication des résultats d'attribution, le rapport de l'observateur indépendant ainsi que le procès-verbal de la séance d'attribution du marché y relatif auquel est annexé le rapport d'analyse des offres.
- 37.2- L'Autorité Contractante est tenue de communiquer les motifs de rejet des offres des soumissionnaires concernés qui en font la demande.
- 37.3- Après la publication du résultat de l'attribution, les offres non retirées dans un délai maximal de quinze (15) jours seront détruites, sans qu'il y ait lieu à réclamation, à l'exception de l'exemplaire destiné à l'organisme chargé de la régulation des marchés publics.
- 37.4- En cas de recours, il doit être adressé à l'autorité chargée des marchés publics, avec copies à l'organisme chargé de la régulation des marchés publics, à l'Autorité Contractante et au Président de ladite Commission.
- Il doit intervenir dans un délai maximum de cinq (05) jours ouvrables après la publication des résultats.

Article 38 : Signature du marché

- 38.1- Après publication des résultats, le projet de marché souscrit par l'attributaire est soumis à la Commission de Passation des Marchés compétente pour examen et avis, et le cas échéant au visa préalable du Ministre chargé des marchés publics.
- 38.2- L'Autorité Contractante dispose d'un délai de sept (07) jours pour la signature du marché à compter de la date de réception du projet de marché adopté par la commission des marchés compétente et souscrit par l'attributaire, et le cas échéant après le visa du Ministre chargé des Marchés Publics.
- 38.3- Le marché doit être notifié à son titulaire dans les cinq (05) jours qui suivent la date de sa signature.

Article 39 : Cautionnement définitif

- 39.1- Dans les vingt (20) jours suivant la notification du marché par l'Autorité Contractante, l'entrepreneur fournira au Maître de l'Ouvrage un Cautionnement garantissant l'exécution intégrale des travaux.
- 39.2- Le cautionnement dont le taux varie entre 2 et 5% du montant TTC du marché peut être remplacé par la garantie d'une caution d'un établissement bancaire agréé conformément aux textes en vigueur, et émise au profit du Maître d'Ouvrage ou par une caution personnelle et solidaire.
- 39.3- Les petites et moyennes entreprises (PME) à capitaux et dirigeants nationaux peuvent produire à la place du cautionnement, soit une hypothèque légale, soit une caution d'un établissement bancaire ou d'un organisme financier agréé de premier rang conformément aux textes en vigueur.
- 39.4- L'absence de production du cautionnement définitif dans les délais prescrits est susceptible de donner lieu à la résiliation du marché dans les conditions prévues dans le CCAG.

PIECE N° 3 :
REGLEMENT PARTICULIER DE L'APPEL D'OFFRES (RPAO)

SOMMAIRE

ARTICLE 1 : Objet de l'appel d'offres.....	
ARTICLE 2 : Financement	
ARTICLE 3 : Consistance des travaux	
ARTICLE 4 : Conditions générales de participation	
ARTICLE 5 : Respect des conditions de l'appel d'offres	
ARTICLE 6 : Modification aux documents du dossier d'appel d'offres	
ARTICLE 7 : Qualification des soumissionnaires	
ARTICLE 8 : Pièces constitutives du dossier d'appel d'offres	
ARTICLE 9 : Délais d'exécution	
ARTICLE 10 : Présentation des offres	
ARTICLE 11 : Prix de l'offre	
ARTICLE 12 : Préparation et dépôt des offres	
ARTICLE 13 : Attribution du marché	
ARTICLE 14 : Sous-traitance	
ARTICLE 15 : Dispositions diverses	
ARTICLE 16 : Renseignements complémentaires	

Références du RGAO	Généralités
1.1	<p>Définition des travaux : Les travaux objets du présent Appel d'Offres qui sont des travaux de construction des logements d'astreinte pour Enseignants aux Ecoles Publiques de Medjounou (lot 1) et d'Olounou (lot 2), dans la Commune de Meyomessi, Département de Dja et Lobo, Région du Sud ; comprennent tous les corps d'état prévus au cadre du devis quantitatif et estimatif.</p> <p>Le Maire de la Commune de Meyomessi, Maître d'Ouvrage, qui lance l'APPEL D'OFFRES NATIONAL OUVERT EN PROCEDURE D'URGENCE N° 001/AONO/C.MYSSI/SIGAMP/CIPM-C.MYSSI/2023 DU 27 AVRIL 2023 POUR LES TRAVAUX DE CONSTRUCTION DES LOGEMENTS D'ASTREINTE POUR ENSEIGNANTS AUX ECOLES PUBLIQUES DE MEDJOUNOU (LOT 1) ET D'OLOUNOU (LOT 2) DANS LA COMMUNE DE MEYOMESSI, DEPARTEMENT DE DJA ET LOBO, REGION DU SUD ; répond à l'adresse suivante : Tél. : 652 595 008 / 696 894 574</p>
1.2	Délai d'exécution : 03 (Trois) mois ; dans le respect des conditions de l'article 18.1 du RGAO
2.1	<p>Source de financement : BIP MINEDUB de l'Exercice 2023</p> <p>Nom du projet : Projet de construction des logements d'astreinte pour Enseignants aux Ecoles Publiques de Medjounou (lot 1) et d'Olounou (lot 2), dans la Commune de Meyomessi.</p>
5.1	Provenance des matériaux, matériels et fournitures d'équipement et de services : Cameroun
	N.B Les soumissionnaires peuvent postuler à plusieurs lots à la fois

Article 1 : Objet de l'Appel d'Offres

Dans le cadre de l'exécution des projets d'investissements publics pour le compte de l'**Exercice Budgétaire 2023**, le Maire de la Commune de Meyomessi, Maître d'Ouvrage, lance un Appel d'Offres National Ouvert, pour l'exécution des **travaux de construction des logements d'astreinte pour Enseignants aux Ecoles Publiques de Medjounou (lot 1) et d'Olounou (lot 2) dans la Commune de Meyomessi, Département de Dja et Lobo, Région du Sud.**

Article 2 : Financement

Les prestations objets du présent Appel d'Offres, sont financées ainsi qu'il suit :

- **FINANCEMENT : BIP MINEDUB 2023 ;**
- **MONTANT CP : 20 000000 F.CFA par logement.**

Article 3 : Consistance des travaux

Les travaux objet du présent Appel d'Offres comprennent tous les corps d'état prévus au cadre du devis quantitatif et estimatif.

Article 4. Conditions de participation

La participation au présent Appel d'Offres est ouverte aux entreprises camerounaises justifiant des capacités financières, techniques et juridiques leur permettant de réaliser des travaux de construction des bâtiments en l'occurrence :

1) Financière

- a-** Capacité financière supérieure ou égale à 30% du chiffre d'affaires ou de la mensualité découlant du rapport cout du marché sur la durée des travaux, délivrée par une banque agréée. En cas de groupement, chaque membre doit satisfaire 25 à 30% du montant global ;
- b-** Bilan certifiés si possible ;
- c-** Chiffre d'affaires annuel au moins égal au coût prévisionnel du projet.

2) Technique

- a-** Preuve de l'expérience générale en travaux publics pour des travaux similaires à titre d'entrepreneur au cours des 03 à 05 dernières années qui précèdent la date limite de dépôt des soumissions ;
- b-** Preuve de l'expérience spécifique en travaux similaires ; (avoir effectivement exécuté de manière satisfaisante et achevé pour l'essentiel, en temps qu'entrepreneur ou sous-traitant au moins 1-3 (un à trois) marché similaire aux travaux projetés au cours des 03-05 (trois à cinq) dernières années, Un procès- verbal de réception définitive peut suppléer, une attestation de bonne fin d'exécution.
- c-** Personnels

Le candidat doit établir qu'il dispose du personnel requis pour des postes clés ci-après :

N°	Position (poste)	Expérience globale en travaux (années)	Expérience dans les travaux similaires (années)
1	Conducteur des travaux d'ouvrage d'art		
2	Chef chantier		
3			
....			
n			

d- Matériels

Le candidat doit établir qu'il dispose des matériels ci-après :

N°	Type et caractéristiques du matériel	Nombre minimal requis	Statut du matériel	
			Propriété	location
1				
2				
...				
n				

Article 5 : Respect des conditions d'Appel d'Offres

- 5.1- Les soumissionnaires devront répondre obligatoirement suivant les conditions techniques du Dossier d'Appel d'Offres. Ils peuvent cependant en plus proposer des variantes (quantité, mode d'exécution, nature du matériel) suite à leurs investigations et à la visite des sites, dans le strict respect des standards et normes homologués.
- 5.2- Aucune offre ne sera reçue après les dates et heures indiquées dans l'Avis d'Appel d'Offres.
- 5.3- Après remise de son offre, un soumissionnaire ne peut ni la modifier, ni la corriger pour quelque raison que ce soit. Cette condition est valable à la fois avant et après l'expiration du délai de remise de l'offre.

Article 6 : Modifications des documents du Dossier d'Appel d'Offres

Au cas où certains soumissionnaires auraient des renseignements complémentaires à demander ou auraient des doutes sur la signification exacte de certaines parties des documents d'Appel d'Offres, ils devraient s'en référer par écrit à l'administration en vue d'obtenir les éclaircissements nécessaires, avant de transmettre leur offre.

Si ces questions soulevées sont fondées, elles feront l'objet d'un additif au Dossier d'Appel d'Offres. Aucune réponse ne sera faite à des questions verbales et toute interprétation par le soumissionnaire des documents d'Appel d'Offres n'ayant pas fait l'objet d'un « additif » sera rejeté et ne pourra impliquer la responsabilité de l'administration.

Les « additifs » au Dossier d'Appel d'Offres pourront également être ajoutés par l'administration, en vue de rendre plus claire la compréhension du document d'Appel d'Offres ou d'apporter des modifications techniques autres à ces documents. Ces additifs seront transmis, le cas échéant, à tous les soumissionnaires, et feront partie des documents d'Appel d'Offres.

Article 7 : Qualification du soumissionnaire

7.1- Evaluation des pièces administratives

L'examen préliminaire consistera à faire un inventaire et une vérification des pièces administratives conformément à l'article 8 du présent RPAO.

Pour franchir cette phase, l'offre administrative devra être conforme pour l'essentiel aux dispositions du DAO.

7.2- Evaluation des offres techniques

Après l'ouverture des offres administratives, et financières par la CIPM-Commune de Meyomessi, les plis déclarés recevables seront confiés à une sous-commission d'analyse pour évaluation.

La sous-commission fera une évaluation en trois étapes :

1^{ère} étape : **Vérification des pièces administratives**

2^{ème} étape : **Evaluation des critères éliminatoires ci-dessous :**

- 1) Absence de cautionnement provisoire ;
- 2) Dossier non conforme et non complété après 48 heures ;
- 3) Fausse déclaration ou pièces falsifiées ;
- 4) Absence d'un prix unitaire quantifié ;
- 5) Non-conformité du modèle de soumission.

Une offre sera rejetée à ce stade si elle ne répond pas à tous ou à l'un de ces critères. Les offres retenues feront l'objet d'une troisième évaluation par le système binaire oui ou non sur la base des critères essentiels.

3^{ème} étape : **Evaluation des critères essentiels**

Les critères essentiels sont ceux mentionnés dans la grille d'évaluation jointe au présent RPAO.

7.3- Evaluation des offres financières :

A la suite de l'évaluation des offres techniques, seules les offres financières des Soumissionnaires retenus seront ouvertes. La sous-commission d'évaluation établira si les offres financières sont conformes et complètes.

Les erreurs seront rectifiées conformément à l'article 32 du RGAO.

Après correction, les offres déclarées techniquement qualifiées seront classées de la moins disante à la plus disante.

Article 8 : Pièces constitutives du Dossier d'Appel d'Offres

Les documents faisant partie du présent Appel d'Offres forment un dossier complet comprenant les pièces suivantes :

- Pièce n°1 : Avis d'appel d'offres (AAO)
- Pièce n°2 : Règlement général de l'appel d'offres (RGAO)
- Pièce n°3 : Règlement particulier de l'appel d'offres (RPAO)
- Pièce n°4 : Cahier des clauses administratives particulières (CCAP)
- Pièce n°5 : Cahier des clauses techniques particulières (CCTP)
- Pièce n°6 : Bordereau des prix unitaires
- Pièce n°7 : Détail quantitatif et estimatif
- Pièce n°8 : Cadre du sous-détail des prix
- Pièce n°9 : Modèle de Marché
- Pièce n°10 : Formulaire et modèles à utiliser
- Pièce n°11 : Liste des établissements bancaires et organismes financiers de premier rang agréés par le ministre en charge des finances autorisés à émettre les cautions
- Pièce n°12 : Dossier de plans

Article 9 : Délai d'exécution

Les travaux devront être réalisés dans un délai de : **Trois (03) mois** à confirmer par le soumissionnaire, à compter de la date de signature de l'ordre de service de démarrage des travaux.

Article 10 : Présentation des offres

Chaque offre rédigée en français ou en anglais en sept (07) exemplaires dont un original et six (06) copies marquées comme telles devra parvenir à la Commune de Meyomessi, sous pli fermé au plus tard **17 Mai 2023, à 12 heures**. Et devra porter les mentions suivantes :

APPEL D'OFFRES NATIONAL OUVERT EN PROCEDURE D'URGENCE

N° 001/AONO/C.MYSSI/SIGAMP/CIPM-C.MYSSI/2023 DU 27 AVRIL 2023 POUR LES TRAVAUX DE CONSTRUCTION DES LOGEMENTS D'ASTREINTE POUR ENSEIGNANTS AUX ECOLES PUBLIQUES DE MEDJOUNOU (LOT 1) ET D'OLOUNOU (LOT 2) DANS LA COMMUNE DE MEYOMESSI, DEPARTEMENT DE DJA ET LOBO, REGION DU SUD.

«A N'OUVRIR QU'EN SEANCE DE DEPOUILLEMENT.»

L'enveloppe extérieure anonyme devra contenir trois (03) enveloppes fermées et scellées, désignées par les lettres A, B, C :

- **L'enveloppe A** portera la mention « PIECES ADMINISTRATIVES » ;
- **L'enveloppe B** portera la mention « OFFRE TECHNIQUE » ;
- **L'enveloppe C** portera la mention « OFFRE FINANCIERE »

et en page de garde de chaque offre sera indiqué : **Nom et adresse du soumissionnaire**

L'Enveloppe "A" contiendra :

1. Une attestation de non faillite délivrée par le Greffe du Tribunal de Première Instance du domicile ;
2. Une attestation de domiciliation bancaire du Soumissionnaire délivrée par une banque de premier ordre, agréée par le Ministère chargé des Finances ;
3. La quittance d'achat du Dossier d'Appel d'Offres, de montant **75 000 F.CFA** ;
4. La caution de soumission (suivant le modèle joint) d'un montant de : **Quatre cent mille (400 000) Francs CFA par lot**, et d'une durée de validité de Trente (30) jours au-delà de la date de validité des offres ;
5. Une attestation de non exclusion des Marchés Publics délivrée par le Directeur Général de l'ARMP ;
6. Une attestation signée du Directeur de la Caisse Nationale de Prévoyance Sociale, datant de moins de trois mois et certifiant que l'Entrepreneur a satisfait à ses obligations vis-à-vis de ladite caisse ;
7. Une attestation de non redevance signée du Directeur des Impôts, datant de moins de trois mois et certifiant que le soumissionnaire a effectué les déclarations réglementaires en matière d'impôts pour l'exercice en cours ;
8. Une attestation de non abandon des marchés public signée par le Maître d'Ouvrage ;
9. La carte de contribuable ;
10. Le registre de commerce ;
11. CCAP paraphé à chaque page, cacheté, daté et signé à la dernière page.

Toutes les pièces requises doivent dater de moins de trois (03) mois, en cours de validité et être conformes aux modèles le cas échéant.

En cas de groupement, chaque membre du groupement doit présenter un dossier administratif complet, les pièces 3, 6, 7, étant uniquement présentées par le mandataire du groupement.

Toute soumission ne contenant pas toutes ces pièces administratives sera purement et simplement rejetée à l'ouverture des offres.

L'enveloppe "B" contiendra :

1. Le CCTP, paraphé à chaque page, cacheté, daté et signé à la dernière ;
2. Le planning et le délai d'exécution des prestations ;
3. La preuve d'avoir déjà exécuté des marchés similaires au cours des **trois (03)** dernières années avec les montants desdits marchés et les coordonnées des responsables des projets ou des Maîtres d'Ouvrage acheteurs ainsi que les documents (copie de marchés ou de lettre commande, signés par le Maître d'Ouvrage, PV de réception) certifiant la bonne exécution de ces marchés ;
4. Preuves à l'appui (CV signé et copie certifiée conforme du diplôme ou attestation de réussite avec une attestation de présentation de l'original du diplôme signée par les autorités compétentes, une attestation de disponibilité), du personnel d'encadrement de l'Entreprise ;
5. Capacité financière au moins égale à **Vingt millions (20 000 000) francs CFA** ;
6. Note technique détaillée prouvant que l'entreprise a saisi la pertinence du projet ;
7. Clause environnementale et sécurité au chantier ;
8. Les preuves (copies certifiées conformes des cartes grises et non certifiées des factures) de la possession du matériel nécessaire aux travaux ;
9. Une attestation de visite de site délivrée par le bénéficiaire du projet accompagnée d'un rapport décrivant l'état des lieux, la nature et la quantité des travaux à réaliser ;

L'enveloppe "C" contiendra :

1. La soumission proprement dite, timbrée, suivant le modèle ;
2. Le bordereau des prix unitaires du Soumissionnaire paraphé, signé et cacheté ;
3. Le cadre du devis quantitatif et estimatif paraphé, signé et cacheté ;
4. Les sous détails des prix suivant modèle joint.

NB. Les différentes parties d'un même dossier doivent obligatoirement être séparées par des intercalaires de couleur autre que le blanc aussi bien dans l'original que dans les copies, de manière à faciliter son examen.

Les enveloppes devront être hermétiquement fermées et ne devront comporter aucun cachet ni aucune indication sur l'identité du soumissionnaire.

Article 11 : Prix de l'offre

Les prix de l'offre financière seront libellés en FCFA et devront ressortir, outre les prix unitaires, les montants totaux en HTVA, en TTC, l'IR et le Net à payer. Ces prix sont fermes et non révisables.

Article 12 : Préparation et dépôt des offres

12.1- Montant de la caution de soumission

Le montant de la caution de soumission est de **400 000 (Quatre Cent mille) FCFA par lot**, valable pendant trente (30) jours au-delà de la date de validité des offres.

12.2- Période de validité des offres

La période de validité des offres est de quatre-vingt-dix (90) jours à compter de la date d'ouverture des offres. Une Offre valable pour une période plus courte sera écartée par l'autorité contractante comme non conforme aux conditions du DAO.

12.3- Date et heure limites de dépôt des offres

Chaque offre rédigée en Français ou en Anglais, en sept (07) exemplaires dont un (01) original et six (06) copies marquées comme telles, devra parvenir au Service Technique de la Commune de Meyomessi au plus tard **le 17 Mai 2023 à 12 heures précises**, heure locale.

12.4- Date et heure de l'ouverture des plis

L'ouverture des pièces administratives et des offres financières aura lieu **le 17 Mai 2023 à 13 heures précises** par la Commission Interne de passation des marchés auprès de la Commune de Meyomessi, dans la salle des réunions de la Mairie de Meyomessi.

Seuls les soumissionnaires peuvent assister à cette séance d'ouverture ou s'y faire représenter par une personne de leur choix.

Les représentants des Soumissionnaires qui seront présents signeront sur une fiche attestant de leur présence.

Cette séance d'ouverture se fera conformément aux dispositions de l'article 26 du RGAO.

Les offres seront évaluées sur la base d'un délai d'exécution des travaux compris entre 90 jours au minimum et 120 jours au maximum. La méthode d'évaluation figure à l'article 32.2 (e) du RGAO.

Article 13 : Attribution du marché

Le marché est attribué au soumissionnaire le moins disant dont l'offre aura été reconnue conforme au Dossier d'Appel d'Offres et remplissant les capacités techniques et financières requises.

Dans les vingt (20) jours suivant la notification du marché par l'autorité contractante, l'entrepreneur fournira un cautionnement définitif conformément au modèle fourni dans le DAO.

Ce cautionnement dont le forfait est de 2% du montant TTC du Marché, peut être remplacé par la garantie d'une caution d'un établissement bancaire agréé conformément aux textes en vigueur, et émise au profit du Maître d'Ouvrage ou par une caution personnelle et solidaire.

Article 14 : Sous-traitance

Le cocontractant peut sous-traiter une partie des prestations à hauteur de 40 % du montant du marché. Toutefois le cocontractant de l'Administration demeure responsable de l'exécution de toutes les obligations résultant du marché.

Article 15 : Dispositions diverses

Le fait pour un entrepreneur de soumissionner au présent appel d'Offre constitue de sa part un engagement ferme de se conformer aux exigences du présent DAO. A cet effet, il est précisé qu'aucun soumissionnaire ne peut prétendre être indemnisé, s'il n'a pas été donné suite à son offre.

L'administration se réserve le droit de ne pas donner suite à une offre si elle n'a pas obtenu de propositions qui lui paraissent acceptables.

Article 16 : Renseignements complémentaires

Les renseignements complémentaires peuvent être obtenus aux heures ouvrables auprès du **Service Technique de la Mairie de Meyomessi**.

GRILLE D'EVALUATION DES OFFRES TECHNIQUES

N°	RUBRIQUES	Oui	Non
A- PERSONNEL (14 Rubriques)			
I. CONDUCTEUR DES TRAVAUX		Oui	Non
01	Copie du diplôme légalisé du Conducteur des travaux. <i>(Oui si la copie est celle d'un diplôme de Technicien supérieur du Génie Civil ou de l'Urbanisme au moins, légalisée et datant de moins de trois mois)</i>		
02	Attestation de présentation de l'original du diplôme du Conducteur des travaux		
03	CV signé et daté du Conducteur des travaux.		
04	Attestation de disponibilité du Conducteur des travaux. <i>(Oui si l'attestation est signée, datée et fait référence au présent appel d'offres)</i>		
05	Expérience générale du Conducteur des travaux. <i>(Oui si le Technicien supérieur à une expérience professionnelle supérieure ou égale à trois (03) ans)</i>		
06	Expérience du Conducteur des travaux dans le domaine du Bâtiment <i>(Oui si le nombre de projets réalisés est au moins égal à quatre (04))</i>		
07	Expérience dans le poste de conducteur des travaux <i>(Oui si le nombre de projets réalisés est au moins égal à quatre (04))</i>		
II. CHEF DE CHANTIER		Oui	Non
08	Copie du diplôme légalisé du Chef de chantier. <i>(Oui si la copie est celle d'un diplôme de Technicien du Génie Civil ou de l'Urbanisme, ou BACC F4 légalisée et datant de moins de trois (03) mois)</i>		
09	Attestation de présentation de l'original du diplôme du chef de chantier		
10	CV signé et daté du Chef de chantier.		
11	Attestation de disponibilité du Chef de chantier. <i>(Oui si l'attestation est signée, datée et fait référence au présent appel d'offres)</i>		
12	Expérience générale du Chef de chantier <i>(Oui si l'expérience du Chef de chantier est d'au moins cinq (05) ans)</i>		
13	Expérience du Chef de chantier dans le domaine du Bâtiment <i>(Oui si le nombre de projets réalisés est au moins égal à quatre (04))</i>		
14	Expérience dans le poste de Chef de chantier <i>(Oui si le nombre de projets réalisés est au moins égal à trois (03))</i>		
B- MATERIEL (04 RUBRIQUES)			
15	Liste du matériel conforme <i>(oui si liste de matériel conforme au modèle de l'Annexe 3)</i>		
16	01 camion benne en propriété ou en location <i>(oui si photocopie de carte grise légalisée ou convention de location signée jointe)</i>		
17	Pick-up 4x4 en propriété ou en location <i>(oui si photocopie de carte grise légalisée ou convention de location signée jointe)</i>		
18	Petit outillage <i>(oui si photocopie de facture jointe)</i>		
C- REFERENCES (02 RUBRIQUES)			
19	Chiffre d'affaire des deux derniers exercices dans le domaine de la construction des bâtiments publics <i>(Oui si chiffre d'affaire supérieur ou égale à 20 000 000 FCFA)</i>		
20	Références de l'entreprise dans le domaine similaire au cours des trois (03) dernières années <i>(si oui joindre au moins trois avec copie marché et PV de réception)</i>		
D- ORGANISATION ET COMPREHENSION DU PROJET (07 RUBRIQUES)			
21	Une attestation de visite de site délivrée par le bénéficiaire du projet accompagnée d'un rapport décrivant l'état des lieux, la nature et la quantité des travaux à réaliser ;		
22	Rapport de visite du site. <i>(Oui si rapport de visite du site, signé par le soumissionnaire, est jugé pertinent)</i>		
23	Délai d'exécution des travaux. <i>(Oui si délai d'exécution du planning d'exécution est inférieur ou égal aux prescriptions du DAO)</i>		
24	Cohérence de l'ordonnancement des tâches du planning d'exécution. <i>(Oui si cohérence)</i>		
25	Note technique détaillée et jugée pertinente		

26	Gestion environnementale et Sécurité au chantier		
27	Attestation d'une surface financière d'au moins 20000 000FCFA.		
E- PRESENTATION DE L'OFFRE (03 RUBRIQUES)			
28	Présence d'un sommaire cohérent avec le contenu de l'offre dans chaque volume		
29	Documents reliés par une spirale uniquement		
30	Présence d'intercalaires de couleur autre que le blanc		

TOTAL NOTE TECHNIQUE : ____/30

NB : Les soumissionnaires ayant obtenu au moins **70%** des **OUI** seront admis à l'analyse de leur offre financière ;
soit **21 OUI** sur **30**.

PIECE N° 4 :
CAHIER DES CLAUSES ADMINISTRATIVES
PARTICULIERES (CCAP)

TABLE DES MATIERES

Chapitre I : Généralités

Article 1 : Objet du marché	
Article 2 : Procédure de passation du marché	
Article 3 : Définitions et attributions (CCAG Article 2 complété)	
Article 4 : Langue, loi et réglementation applicables	
Article 5 : Pièces constitutives du marché (CCAG Article 4)	
Article 6 : Textes généraux applicables	
Article 7 : Communication (CCAG Articles 6 et 10 complétés)	
Article 8 : Ordres de service (CCAG Article 8)	
Article 9 : Marchés à tranches conditionnelles (CCAG Article 15 complété)	
Article 10 : Personnel de l'entrepreneur (CCAG Article 15 complété)	

Chapitre II : Clauses Financières

Article 11 : Garanties et cautions (CCAG Articles 29 et 41 complétés)	
Article 12 : Montant du marché (CCAG Articles 18 et 19 complétés)	
Article 13 : Lieu et mode de paiement	
Article 14 : Variation des prix (CCAG Article 20)	
Article 15 : Formules de révision des prix (CCAG Article 21)	
Article 16 : Formules d'actualisation des prix (CCAG Article 21)	
Article 17 : Travaux en régie (CCAG Article 24 complété)	
Article 18 : Valorisation des travaux (CCAG Article 23)	
Article 19 : Valorisation des approvisionnements (CCAG Article 24 complété)	
Article 20 : Avances (CCAG Article 28)	
Article 21 : Règlement des travaux (cf art. 26, 27 et 30 CCAG complétés)	
Article 22 : Intérêts moratoires (CCAG Article 31)	
Article 23 : Pénalités de retard (CCAG Article 32 complété)	
Article 24 : Règlement en cas de groupement d'entreprises (CCAG Article 33)	
Article 25 : Décompte final (CCAG Article 34)	
Article 26 : Décompte général et définitif (CCAG Article 35)	
Article 27 : Régime fiscal et douanier (CCAG Article 36)	
Article 28 : Timbres et enregistrement des marchés (CCAG Article 37)	

Chapitre III : Exécution des travaux

Article 29 : Consistance des prestations	
Article 30 : Obligations du Maître d'Ouvrage (CCAG Complété)	
Article 31 : Délais d'exécution du marché (CCAG Article 38).....	
Article 32 : Rôles et responsabilités de l'entrepreneur (CCAG Article 40).....	
Article 33 : Mise à disposition des documents et du site (CCAG Article 42)	
Article 34 : Assurances des Ouvrages et responsabilités civiles	
Article 35 : Pièces à fournir par l'entrepreneur (CCAG Article 49 complété)	
Article 36 : Organisation et sécurité des chantiers (CCAG Article 50)	
Article 37 : Implantation des ouvrages (CCAG Article 52)	
Article 38 : Sous-traitance (CCAG Article 54)	
Article 39 : Laboratoire de chantier et essais (CCAG Article 55)	
Article 40 : Journal de chantier (CCAG Article 56 complété)	
Article 41 : Utilisation des explosifs (CCAG Article 60)	

Chapitre IV : De la réception

Article 41 : Réception provisoire (CCAG Article 67)	
Article 42 : Documents à fournir après exécution (CCAG Article 68)	
Article 43 : Délai de garantie (CCAG Article 70)	
Article 44 : Réception définitive (CCAG Article 72)	

Chapitre V : Dispositions diverses

Article 45 : Résiliation du marché (CCAG Article 74)	
Article 46 : Cas de force majeure (CCAG Article 75)	
Article 47 : Différends et litiges (CCAG Article 79)	
Article 48 : Edition et diffusion du présent marché	
Article 49 et dernier : Entrée en vigueur du marché	

Article 1 : Objet du marché

Le présent marché a pour objet l'exécution des **travaux de construction des logements d'astreinte pour Enseignants aux Ecoles Publiques de Medjounou (lot 1) et d'Olounou (lot 2) dans la Commune de Meyomessi, Département de Dja et Lobo, Région du Sud.**

Article 2 : Procédure de passation du marché

Le présent marché est passé après Appel d'Offres National Ouvert.

Article 3 : Définitions et attributions (CCAG Article 2 complété)

3.1 : Définitions générales :

- Le Maître d'Ouvrage est : **Le Maire de la Commune de Meyomessi.**
Il veille à la conservation des originaux des documents des marchés et à la transmission des copies à l'ARMP par le point focal désigné à cet effet.
- Le Chef de Service du Marché est : **Le Chef Service Technique de Meyomessi.** Il veille au respect des Clauses Administratives Techniques et Financières et des délais contractuels.
- L'Ingénieur du marché est : **le Délégué Départemental des Travaux Publics de Dja et Lobo.** Il assure le suivi technique des travaux exécutés.
- Le Contrôle de l'effectivité des travaux est assuré par : **le Délégué Départemental des Marchés Publics de Dja et Lobo**
- L'Entrepreneur est le titulaire de la présente lettre commande.

3.2 : Nantissement

- L'autorité chargée de l'ordonnancement est : **Le Maire de la Commune de Meyomessi ;**
- L'autorité chargée de la liquidation des dépenses est : **Le Maire de la Commune de Meyomessi ;**
- L'organisme chargé du paiement est : **Le Trésorier Payeur Général pour le SUD.**
- Le responsable compétent pour fournir les renseignements au titre de l'exécution du présent marché est : **Le Chef Service Technique de la Commune de Meyomessi.**
- Le responsable chargé de la validation des engagements comptables, est **le Contrôleur Départemental des Finances du Dja et Lobo.**

Article 4 : Langue, loi et réglementation applicables

4.1 : La langue utilisée est le français et /ou l'anglais

4.2 : L'entrepreneur s'engage à observer les lois, règlements, ordonnances en vigueur en République du Cameroun, et ce aussi bien dans sa propre organisation que dans la réalisation du marché.

Si au Cameroun, ces règlements, lois et dispositions administratives et fiscales en vigueur à la date de signature de la présente lettre commande venaient à être modifiés après la signature du marché, les coûts éventuels qui en découleraient directement seraient pris en compte sans gain ni perte pour chaque partie.

Article 5 : Pièces constitutives du contrat (CCAG Article 4)

Les pièces contractuelles constitutives du présent marché sont par ordre de priorité :

1. La lettre de soumission ou l'acte d'engagement ;
2. La soumission de l'entrepreneur et ses annexes dans toutes les dispositions non contraires au Cahier des Clauses Administratives Particulières (CCAP) et au Cahier des Clauses Techniques Particulières (CCTP) ;
3. Le Cahier des Clauses Administratives Particulières (CCAP) ;
4. Le Cahier des Clauses Techniques Particulières (CCTP) ;
5. Les éléments propres à la détermination du montant du marché, tels que par ordre de priorité : les bordereaux des prix unitaires ; l'état des prix forfaitaires ; le détail estimatif ; la décomposition des prix forfaitaires et/ou le sous-détail des prix unitaires ;
6. Plans, notes de calcul, cahiers de sondage et dossiers géotechniques ;
7. Le Cahier des Clauses Administratives Générales (CCAG) applicables aux Marchés Publics de travaux mis en vigueur par arrêté N° 033 du 13 février 2007 ;
8. Le ou les Cahiers des Clauses Techniques Générales (CCTG) applicables aux prestations faisant l'objet du marché.

Article 6 : Textes généraux applicables

Le présent marché est soumis aux textes généraux ci-après :

- 1) Décret n° 2018/366 du 20 Juin 2018 portant Code des Marchés Publics ;
- 2) Décret n° 2001/048 du 23 février 2001 portant création, organisation et fonctionnement de l'Agence de Régulation des Marchés Publics ;
- 3) Décret n° 2003/651 du 16 avril 2003 fixant les modalités d'application du régime fiscal et douanier des marchés publics ;
- 4) Arrêté n° 093/CAB/PM du 05 novembre 2002 fixant les montants de la caution de soumission et les frais du dossier d'appel d'offres ;

- 5) Arrêté n°033 CAB/PM du 13 février 2007 mettant en vigueur le Cahier des Clauses Administratives Générales applicable aux marchés de travaux publics, de fournitures et de services passés au nom de l'Etat et des établissements publics nationaux non soumis aux lois et usages du commerce ;
- 6) Décret N° 2012/074 du 08 Mars 2012 portant création, organisation et fonctionnement des commissions de passation des marchés ;
- 7) Décret n° 2012/075 du 08 Mars 2012 portant organisation du Ministère des Marchés Publics ;
- 8) Décret n°2012/76 du 08 Mars 2012 modifiant et complétant certaines dispositions du décret n°2001/048 du 23 Février 2001 portant création, organisation et fonctionnement de l'ARMP ;
- 9) Arrêté N°0016/AMINMAP du 15 Janvier 2014 portant création des commissions internes de passation des Marchés auprès de certaines Communes ;
- 10) Décision n°01443/CAB/MINMAP du 11 Aout 2014, constatant la composition des commissions internes de passation des marchés auprès de certaines communes.
- 11) Décision n°00000028/D/MINMAP/SG/DAJ du 19 Janvier 2017 modifiant et complétant certaines dispositions de la décision n°001443/CAB/MINMAP du 11 Août 2014 constatant la composition des Commissions Internes de Passation des Marchés Publics auprès de certaines Communes ;
- 12) La circulaire N° 00000006/C/MINFI du 30 Décembre 2022, Portant Instructions relatives à l'Exécution des Lois de Finances, au Suivi et au Contrôle de l'Exécution du Budget de l'État et des Autres Entités Publiques pour l'Exercice 2023.

Article 7 : Communication (CCAG Articles 6 et 10 complétés)

7.1 : Toutes les notifications et communications écrites dans le cadre du présent marché devront être faites aux adresses suivantes :

a. *Dans le cas où l'entrepreneur est le destinataire :*

Madame/Monsieur

Passé le délai de 15 jours fixé à l'article 6.1 du CCAG pour faire connaître au chef de service son domicile, les correspondances seront valablement adressées à la Commune de Meyomessi, lieu dont relèvent les travaux.

b. *Dans le cas où le Maître d'Ouvrage est destinataire :*

Monsieur le Maire de la Commune de Meyomessi avec copie adressée dans les mêmes délais, au Chef de service, au Maître d'œuvre et à l'Ingénieur le cas échéant.

7.2 : L'entrepreneur adressera toutes notifications écrites ou correspondances à l'Ingénieur ou au Maître d'œuvre, avec copie au Chef de service.

Article 8 : Ordres de service (CCAG Article 8)

Les différents ordres de service seront établis et notifiés ainsi qu'il suit :

8.1 : L'ordre de service de commencer les travaux est signé par le Maître d'Ouvrage et notifié au cocontractant par le chef service du Marché avec copie à l'Ingénieur, à l'organisme payeur et au Délégué Départemental du MINMAP de Dja et Lobo ;

8.2 : Les Ordres de Service ayant une incidence sur l'objectif, le montant, ou le délai d'exécution du marché seront signé par le Maître d'Ouvrage et notifié au cocontractant par Le Chef Service du Marché avec copie à l'Ingénieur, à l'organisme payeur et au Délégué Départemental du MINMAP de Dja et Lobo. Le visa préalable de l'organisme payeur sera éventuellement requis avant la signature de ceux ayant une incidence sur le montant.

8.3 : Les ordres de service à caractère technique liés au déroulement normal du chantier seront directement signés par le Chef de service des marchés et notifiés au cocontractant par l'Ingénieur, avec copie à l'Autorité contractante (Maître d'Ouvrage) ;

8.4 : Les ordres de service valant mise en demeure sont signés par le Maître d'Ouvrage et notifié au cocontractant par le chef de service, copie à l'Ingénieur, à l'organisme payeur et au DD/MINMAP/DL ;

8.5 : Les ordres de service de suspension et de reprise des travaux pour cause d'intempéries ou autres cas de force majeure, seront signés par l'autorité contractante (Maître d'Ouvrage) et notifiés par le chef de service du marché, avec copie à l'Ingénieur, et au DD/MINMAP/DL.

8.6 : Les ordres de service prescrivant les travaux nécessaires pour remédier aux désordres ne relevant pas d'une utilisation normale qui apparaîtraient dans les ouvrages pendant la période de garantie seront signés par le chef de service, sur proposition de l'ingénieur et notifiés au cocontractant par l'ingénieur.

8.7 : Le cocontractant dispose d'un délai de quinze (15) jours pour émettre des réserves sur tout ordre de service reçu. Le fait d'émettre des réserves ne dispense pas l'entrepreneur d'exécuter les ordres de service reçus.

8.8 : S'agissant des ordres de service signé par (maître d'ouvrage) notifiés au Cocontractant, la notification doit être faite dans un délai de 30 jours à compter de la date de transmission par au maître d'ouvrage. Passé ce délai, l'autorité contractante (maître d'Ouvrage) constate la carence du Responsable chargé de ladite notification, se substitue à lui et procède à ladite notification.

Article 9 : Marchés à tranches conditionnelles (CCAG Article 15 complété)

Le présent marché ne comporte pas de tranches conditionnelles.

Article 10 : Matériel et Personnel de l'entrepreneur (CCAG Article 15 complété)

- 10.1 : Toute modification, même partielle, apportée aux propositions de l'offre technique n'interviendra qu'après agrément écrit du Chef de service. En cas de modification, l'entrepreneur se fera remplacer par un personnel de compétence (qualifications et expériences) au moins égale.
- 10.2 : En tout état de cause, les listes du personnel d'encadrement à mettre en place seront soumises à l'agrément du Maître d'ouvrage dans les jours qui suivent la notification de l'ordre de service de commencer les travaux. Le Maître d'Ouvrage disposera de huit (08) jours pour notifier par écrit son avis avec copie au Chef de Service. Passé ce délai, les listes seront considérées comme approuvées.
- 10.3 : Toute modification unilatérale apportée aux propositions en personnel d'encadrement de l'offre technique, avant et pendant les travaux constitue un motif de résiliation tel que visé à l'article 46 ci-dessous ou d'application d'une pénalité de 1 500 000 (Un million cinq cent mille) FCFA.
- 10.4 : L'entrepreneur utilisera le matériel approprié proposé dans le projet d'exécution pour la bonne exécution des prestations selon les règles de l'art.
- 10.5 : Toute modification apportée sera notifiée à l'autorité contractante.

CHAPITRE II : CLAUSES FINANCIERES

Article 11 : Garanties et cautions (CCAG Articles 29 et 41 complétés)

11.1 : Cautionnement définitif

Le cautionnement définitif est fixé à : **Deux pour cent (2%)** du montant TTC du marché.

Il est constitué et transmis au chef de service du Marché dans un délai maximum de **20 (vingt) jours** à compter de la date de notification du marché.

Le cautionnement sera restitué, ou la garantie libérée, dans un délai d'un mois suivant la date de réception provisoire des travaux, à la suite d'une mainlevée délivrée par le Maître d'Ouvrage Délégué après demande de l'entrepreneur.

11.2 : Cautionnement de garantie

La retenue de garantie est fixée à : **10% du montant TTC du Contrat, en FCFA.**

La restitution de la retenue de garantie ou du cautionnement sera effectuée dans un délai d'un mois après la réception définitive sur mainlevée délivrée par le Maître d'Ouvrage après demande de l'entrepreneur.

11.3 : Cautionnement d'avance de démarrage

Il n'est pas prévu d'avance de démarrage dans le cadre de l'exécution du présent marché.

Article 12 : Montant du contrat (CCAG Articles 18 et 19 complétés)

Le montant du présent marché, tel qu'il ressort du détail estimatif ci-joint par lot est de : _____
(montant de la décision d'attribution signée par le maître d'Ouvrage)

Le montant du marché calculé dans les conditions prévues à l'article 19 du CCAG, résulte de l'application au montant Hors TVA, du taux de la taxe sur la valeur ajoutés (TVA) et du rabais éventuellement consenti par l'entrepreneur.

Article 13 : Lieu et mode de paiement

Le Maître d'Ouvrage Délégué se libérera des sommes dues de la manière suivante :

- a. Pour les paiements en francs CFA, par crédit au compte N°..... ouvert au nom de l'entrepreneur à la banque :
- b. Pour les règlements en devises : **sans objet**

Article 14 : Variation des prix (CCAG Article 20)

14.1 : Les prix sont fermes

- a. Les acomptes payés à l'entrepreneur au titre des avances ne sont pas révisables
- b. La révision est « gelée à l'expiration du délai contractuel, sauf en cas de baisse des prix.

14.2 : Modalités d'actualisation des prix

Il n'est pas prévu d'actualisation des prix dans le cadre de l'exécution de ce marché.

Article 15 : Formules de révision des prix (CCAG Article 21)

Les prix du présent marché sont fermes donc non révisables.

Article 16 : Formules d'actualisation des prix (CCAG Article 21)

Les prix du présent marché ne sont pas actualisables.

Article 17 : Travaux en régie (CCAG Article 24 complété) SANS OBJET

Article 18 : Valorisation des travaux (CCAG Article 23)

Le présent marché est à prix unitaires et forfaitaires.

Article 19 : Valorisation des approvisionnements (CCAG Article 24 complété)

Il n'est pas prévu de règlement des approvisionnements.

Article 20 : Avances (CCAG Article 28)

Il pourra être accordé à l'entrepreneur sur demande expresse et après justification de sa part, une avance de démarrage dont le montant sera au plus égal à **vingt pour cent (20%)** du montant TTC de la lettre commande. Cette avance sera cautionnée à cent pour cent (100%) par un établissement bancaire de 1er ordre agréé par le Ministère en charge des Finances.

L'avance de démarrage sera remboursée par prélèvement de trente pour cent (30%) de chaque décompte à partir du mois où les travaux effectués dépasseront vingt pour cent (20%) du montant de la lettre commande ; le premier décompte n'étant établi qu'après exécution des **20%** de la lettre commande

Le remboursement intégral devra être fait au plus tard un mois avant la date d'expiration du délai contractuel et avant paiement effectif de plus de quatre-vingt pour cent (80%) du montant de la lettre commande.

Au fur et à mesure du remboursement de l'avance de démarrage, l'Administration donnera la mainlevée de la partie de la caution correspondante si l'entrepreneur en fait la demande écrite.

Article 21 : Règlement des travaux (cf. art. 26, 27 et 30 CCAG complétés)

21.1 : Constatation des travaux exécutés

Avant le 30 de chaque mois, l'entrepreneur et l'Ingénieur établissent un attachement contradictoire qui récapitule et fixe les quantités réalisées et constatées pour chaque poste du bordereau au cours du mois et pouvant donner droit au paiement.

21.2 : Décompte mensuel

Au plus tard le cinq (5) du mois suivant le mois des prestations, l'entrepreneur remettra en sept (07) exemplaires au maître d'ouvrage, deux projets de décompte provisoire mensuel (un décompte hors TVA et un décompte du montant des taxes), selon le modèle agréé et établissant le montant total des sommes auxquelles il peut prétendre du fait de l'exécution du marché, depuis le début de celui-ci.

Seul le décompte hors TVA sera réglé à l'entrepreneur. Le décompte du montant des taxes fera l'objet d'une écriture d'ordre entre les budgets du Ministère en charge des Finances.

Le montant HTVA de l'acompte à payer à l'entrepreneur sera mandaté comme suit :

- [100-2,2 ou 5,5] % et /ou versé directement au compte de l'entrepreneur ;
- 2,2% ou 5,5% versé au trésor public au titre de l'AIR par l'entrepreneur.

Le maître d'œuvre disposera d'un délai de sept (07) jours pour transmettre au Chef de service du marché les décomptes qu'il a approuvés.

L'ingénieur disposera d'un délai de sept (07) jours pour transmettre au Chef de service du marché les décomptes qu'il a approuvés de façon à ce qu'ils soient à sa possession au plus tard le 12 du mois.

Le Chef de Service dispose d'un délai de 14 jours maxi pour procéder à la signature des décomptes.

Les paiements seront effectués par la **Trésorerie d'Ebolowa**.

21.3 : Décompte d'avance de démarrage (sans objet)

Article 22 : Intérêts moratoires (CCAG Article 31)

Les intérêts moratoires éventuels sont payés par état de somme due conformément à l'article 88 du décret n°2004/275 du 24 septembre 2004 portant code des marchés publics.

Article 23 : Pénalités (CCAG Article 32 complété)

A- Pénalités de retard

23.1 : Le montant des pénalités de retard est fixé comme suit :

- a) Un deux millièmes (1/2000^e) du montant TTC du marché de base par jour calendaire de retard du premier au trentième jour au-delà du délai contractuel fixé par le marché ;
- b) Un millième (1/1000^e) du montant TTC du marché de base par jour calendaire de retard au-delà du trentième jour.

23.2 : Le montant cumulé des pénalités est limité à dix pour cent (10%) du montant TTC du marché de base.

B- Pénalités spécifiques : 1/5000^e du Montant TTC du marché, par jour calendaire de retard au-delà du trentième jour, pour les cas suivant :

- Remise tardive du cautionnement définitif
- Remise tardive des assurances

- Remise tardive du projet d'exécution
- **Remise tardive des plans de recollement.**

Article 24 : Règlement en cas de groupement d'entreprises (CCAG Article 33)

En cas de groupement d'entreprises, le règlement sera effectué au mandataire.

Article 25 : Décompte final (CCAG Article 34)

25.1 : Après achèvement des travaux, dans un délai maximum de sept (7) jours, après la date de réception provisoire, l'entrepreneur établira à partir des constats contradictoires, le projet de décompte final des travaux effectivement réalisés qui récapitule le montant total des sommes auxquelles il peut prétendre du fait de l'exécution du marché dans son ensemble.

25.2 : Le Chef de Service dispose d'un délai de quinze (15) jours pour notifier le projet rectifié et accepté à l'entrepreneur.

25.3 : L'entrepreneur dispose d'un délai de quinze (15) jours pour renvoyer le décompte final revêtu de sa signature.

Article 26 : Décompte général et définitif (CCAG Article 35)

26.1 : A la fin de la période de garantie qui donne lieu à la réception définitive des travaux, le chef de service dresse le décompte général et définitif du marché qu'il fait signer contradictoirement par l'entrepreneur et l'Autorité contractante.

Ce décompte comprend :

- Le décompte final
- Le solde
- La récapitulation des acomptes mensuels

La signature du décompte général et définitif sans réserves par l'entrepreneur, lie définitivement les parties et met fin au marché, sauf en ce qui concerne les intérêts moratoires.

26.2 : L'entrepreneur dispose d'un délai de quinze (15) jours pour renvoyer le décompte général et définitif revêtu de sa signature.

26.3 : La transmission du décompte final à l'organisme payeur en vue du paiement sera **subordonnée au visa préalable du DDMAP/Dja et Lobo**. Pour cela, une copie des attachements et des décomptes devra être antérieurement transmise ou remise sur le site des travaux.

Article 27 : Régime fiscal et douanier (CCAG Article 36)

Le décret n° 2003/651/PM du 16 avril 2003 définit les modalités de mise en œuvre du régime fiscal des marchés publics. La fiscalité applicable au présent marché comporte notamment :

- Des impôts et taxes relatifs aux bénéficiaires industriels et commerciaux y compris l'AIR qui constitue un précompte sur l'impôt des sociétés.
- Des droits d'enregistrement calculés conformément aux stipulations du code des impôts.
- Des droits et taxes attachés à la réalisation des prestations prévues par le marché :
 - Des droits et taxes d'entrée sur le territoire camerounais (droits de douanes, TVA, taxe informatique) ;
 - Des droits et taxes communaux ;
 - Des droits et taxes relatifs au prélèvement des matériaux et d'eau.

Ces éléments doivent être intégrés dans les charges que l'entreprise impute sur ses coûts d'intervention et constituer l'un des éléments des sous-détails des prix hors taxes.

Le prix TTC s'entend TVA incluse.

Article 28 : Timbres et enregistrement des contrats (CCAG Article 37)

Sept (07) exemplaires originaux du marché seront timbrés et enregistrés par les soins et aux frais de l'entrepreneur, conformément à la réglementation en vigueur.

Après enregistrement dans les délais réglementaires (trente jours après notification du marché), six (06) exemplaires originaux enregistrés du marché devront être retournés à la commission interne de passation des marchés auprès de la commune de Meyomessi pour diffusion.

CHAPITRE III : EXECUTION DES TRAVAUX

Article 29 : Consistance des travaux (CCAG Article 46)

Les travaux comprennent les tâches suivantes :

- a. Lot - 100 Travaux préparatoires-études ;
- b. Lot - 200 Terrassement ;
- c. Lot - 300 Fondation ;
- d. Lot - 400 Maçonnerie et élévation ;

- e. Lot - 500 Charpente-Couverture ;
- f. Lot - 600 Menuiserie métallique ;
- g. Lot - 700 Menuiserie bois ;
- h. Lot - 800 Plomberie sanitaire ;
- i. Lot - 900 Electricité ;
- j. Lot - 1000 Peinture et revêtement ;
- k. Lot - 1100 VRD ;
- l. Lot - 1200 Equipement bureau Directrice.

Article 30 : Obligation du maitre d'ouvrage (CCAG Complété)

Le maitre d'ouvrage est tenu de fournir au prestataire des informations nécessaires à l'exécution de sa mission et de lui faciliter, aux frais de ce dernier l'accès aux sites des projets.

Le maitre d'ouvrage assure au prestataire protection contre menaces, outrages, violences, voies de fait, injures ou diffamation dont il peut être victime en raison ou à l'occasion de l'exercice de sa mission.

Article 31 : Délais d'exécution du contrat (CCAG Article 38)

31.1 : Le délai d'exécution des travaux objet du présent marché est de : **Trois (03) mois au plus.**

31.2 : Ce délai court à compter de la date de notification de l'ordre de service de commencer les travaux.

Article 32 : Rôles et responsabilités de l'entrepreneur (CCAG Article 40)

Le planning détaillé et général d'avancement des travaux sera communiqué au maitre d'œuvre en trois (03) exemplaires à chaque début de mois.

Article 33 : Mise à disposition des documents et du site (CCAG Article 42)

L'exemplaire reproductible des plans figurant dans le Dossier d'Appel d'Offres sera remis par le Chef de service.

Le maitre d'ouvrage met le site des travaux et ses voies d'accès à la disposition de l'entrepreneur en temps utile et au fur et à mesure de l'avancement des travaux.

Article 34 : Assurances des ouvrages et responsabilités civiles (CCAG Article 45)

Les polices d'assurances suivantes sont requises au titre du présent marché :

- Assurance des risques causés à des tiers par son personnel salarié en activité au travail, par le matériel qu'il utilise, du fait des travaux ;
- Assurance « Tous risques chantier »
- Assurance couvrant la responsabilité décennale.

Article 35 : Pièces à fournir par l'entrepreneur (CCAG Article 49 complété)

35.1 : Programme des travaux, Plan d'Assurance qualité

a) Dans un délai maximum de quinze (15) jours à compter de la notification de l'ordre de service de commencer les travaux, l'entrepreneur soumettra en cinq (05) exemplaires, pour approbation de l'Ingénieur, le programme d'exécution des travaux, son calendrier d'approvisionnement, son projet de Plan d'Assurance Qualité (PAQ) et son plan de gestion environnemental.

Ce programme sera exclusivement présenté selon les modèles fournis.

Deux (2) exemplaires de ces pièces lui seront retournés dans un délai de huit à quinze jours à partir de leur réception avec :

- Soit la mention d'approbation « BON POUR EXECUTION »
- Soit la mention de leur rejet accompagnée des motifs du rejet.

L'entrepreneur disposera alors de huit (08) jours pour présenter un nouveau programme. L'Ingénieur disposera alors d'un délai de cinq (5) jours pour donner son approbation ou faire d'éventuelles remarques. Dans ce cas, la procédure est relancée sans que cela ne puisse modifier le délai contractuel.

L'approbation donnée par l'Ingénieur n'atténuera en rien la responsabilité de l'entrepreneur. Cependant, les travaux exécutés avant l'approbation du programme ne seront ni constatés ni rémunérés. Le planning actualisé et approuvé deviendra le planning contractuel.

- b) Le plan de Gestion Environnemental fera ressortir notamment les conditions de choix des liquides, des sites techniques et de base vie, les conditions d'emprunt de sites d'extraction et les conditions de remise en état des sites des travaux et d'installation.
- c) L'entrepreneur indiquera dans ce programme les matériels et méthodes qu'il compte utiliser ainsi que les effectifs du personnel qu'il compte employer.
- d) L'agrément donné par l'Ingénieur ne diminue en rien la responsabilité de l'entrepreneur quant aux conséquences dommageables que leur mise en œuvre pourrait avoir tant à l'égard des tiers qu'à l'égard du respect des clauses du marché.

35.1 : Projet d'exécution

- a) Le dossier des plans d'exécution (calcul et dessins) nécessaires à la réalisation de toutes les parties de l'ouvrage devront être soumis au visa de l'Ingénieur sept (7) jours au moins avant la date prévue pour le début de la réalisation de la partie d'ouvrage correspondante.
- b) L'Ingénieur disposera d'un délai de sept (7) jours pour les examiner et faire connaître ses observations. L'entrepreneur disposera alors d'un délai de cinq (5) jours pour présenter un nouveau dossier intégrant lesdites observations.

Article 36 : Organisation et sécurité des chantiers (CCAG Article 50)

Le panneau de chantier placé à l'entrée du chantier, devra être mis en place dans un délai maximum de quinze (15) jours après la notification de l'ordre service de commencer les travaux. Il sera conforme au modèle fourni et portera les indications suivantes :

- Maître d'Ouvrage,
- Objet des travaux,
- Chef de service du Marché,
- Ingénieur du Marché,
- Source de financement,
- Entreprise,
- Délai d'exécution des travaux.

Article 37 : Implantation des ouvrages (CCAG Article 52)

Le maître d'œuvre, le cas échéant, notifiera dans un délai de quinze (15) jours suivant la date de notification de l'ordre de service de commencer les travaux, les points et niveaux de base du projet.

Article 38 : Sous-traitance (CCAG Article 54)

La part des travaux à sous-traiter est de vingt pour cent (20%) du marché de base et de ses avenants.

Article 39 : Laboratoire de chantier et essais (CCAG Article 55)

- 36.1 : En cas de nécessité, les essais géotechniques seront réalisés par l'entrepreneur dans le laboratoire de chantier ou à défaut par un laboratoire agréé.
- 36.2 : Le chef de service dispose d'un délai de sept (7) jours pour agréer le personnel et le laboratoire de l'entrepreneur, dès réception de la demande.

Article 40 : Journal de chantier (CCAG Article 56 complété)

- 40.1 : Le journal de chantier sera signé contradictoirement par le maître d'œuvre, ou l'Ingénieur le cas échéant, et le représentant de l'entrepreneur systématiquement **tous les jours**.
- 40.2 : C'est un document contradictoire unique. Ses pages sont numérotées et visées. Aucune page ne doit être enlevée. Les parties raturées ou annulées sont signalées en marge pour validation.

Article 41 : Utilisation des explosifs (CCAG Article 60)

En cas nécessité, toute utilisation d'explosif fera l'objet de l'approbation de l'Ingénieur et des autorités administratives locales. L'entrepreneur prendra alors sous sa responsabilité, toutes les précautions nécessaires pour que l'emploi des explosifs ne présente aucun danger pour le personnel et pour les tiers, et ne cause aucun dommage aux propriétés et ouvrages voisins ainsi qu'aux ouvrages faisant l'objet du marché.

CHAPITRE IV : DE LA RECEPTION

Article 42 : Réception provisoire (CCAG Article 67)

Avant la réception provisoire, l'entrepreneur demande par écrit au maître d'ouvrage avec copie au chef Service du marché, à l'ingénieur et à l'organisme payeur, l'organisation d'une visite technique préalable à la réception.

42.1 : Epreuves comprises dans les opérations préalables à la réception :

- a) L'entrepreneur doit prendre toutes les dispositions pour permettre à l'Ingénieur de vérifier que les installations électriques sont fonctionnelles ;
- b) La vérification du bon fonctionnement des appareils sanitaires.

42.2 : Constatations à effectuer :

- a) La constatation éventuelle de l'inexécution des prestations prévues au marché ;
- b) La constatation du repliement des installations de chantier et la remise en état des lieux ;
- c) Les constatations relatives à l'achèvement des travaux ;
- d) Les constatations des quantités des travaux effectivement réalisés.

42.3 : Composition de la Commission de réception :

1.	Le Maître d'Ouvrage ou son Représentant	Président
2.	L'Ingénieur du Marché	Rapporteur
3.	Le Délégué Départemental du MINMAP	Observateur
4.	Le Chef Service du Marché	Membre
5.	Le comptable Matière de la Commune de Meyomessi	Membre
6.	L'Entrepreneur	Membre
7.	Le Chef BAG de l'Inspection de Meyomessi	Membre

L'entrepreneur est convoqué à la réception par courrier au moins cinq (05) jours avant la date de la réception. Il est tenu d'assister (ou de s'y faire représenter)

Il assiste à la réception en qualité d'observateur. Son absence équivaut à l'acceptation sans réserve des conclusions de la commission de réception.

La Commission après visite du chantier examine le procès-verbal des opérations préalables à la réception et procède à la réception provisoire des travaux s'il y a lieu.

La visite de réception provisoire fera l'objet du procès-verbal de réception provisoire signé sur le champ par tous les membres de la commission.

Le procès-verbal de réception provisoire précise ou fixe la date d'achèvement des travaux.

42.4 : Réceptions techniques intermédiaires :

Certains corps d'état ou parties d'ouvrage feront l'objet d'une réception technique pendant l'exécution du marché avant le début des phases suivantes. Ces réceptions seront sanctionnées par un procès-verbal de réception technique signé contradictoirement par l'Ingénieur et l'entrepreneur ou son représentant. Ces procès-verbaux seront obligatoirement joints à la demande de la visite technique préalable à la réception provisoire

Les parties d'ouvrage concernées par les réceptions techniques intermédiaires dans le cadre du présent marché sont les suivantes, à la demande de l'attributaire du Marché :

- a. Lot - 100 Travaux préparatoires-études ;
- b. Lot - 200 Terrassement ;
- c. Lot - 300 Fondation ;
- d. Lot - 400 Maçonnerie et élévation ;
- e. Lot - 500 Charpente-Couverture ;
- f. Lot - 600 Menuiserie métallique ;
- g. Lot - 700 Menuiserie bois ;
- h. Lot - 800 Plomberie sanitaire ;
- i. Lot - 900 Electricité ;
- j. Lot - 1000 Peinture et revêtement ;
- k. Lot - 1100 VRD ;
- l. Lot - 1200 Equipement bureau Directrice.

42.5 : Période de garantie des réceptions techniques intermédiaires

La période de garantie ne commence pas à la date de ces réceptions techniques intermédiaires.

Article 43 : Documents à fournir après exécution (CCAG Article 68)

Dans les trente (30) jours suivant la date du procès-verbal provisoire et avant le paiement du dernier acompte, l'entrepreneur remettra à l'Ingénieur les plans conformes à l'exécution définitive des ouvrages en trois exemplaires, dont un reproductible.

Article 44 : Délai de garantie (CCAG Article 70)

La durée de la garantie est d'un (01) an à compter de la date de la réception provisoire des travaux.

Article 45 : Réception définitive (CCAG Article 72)

45.1 : La réception définitive s'effectuera dans un délai maximal de trente (30) jours à compter de l'expiration du délai de garantie.

45.2 : La procédure de réception est la même que celle de la réception provisoire.

CHAPITRE V : DISPOSITIONS DIVERSES

Article 46 : Résiliation du Marché (CCAG Article 72)

Le marché peut être résilié comme prévu aux articles 95 et suivants, du décret n°2018/366 du 20 Juin 2018 portant code des marchés publics et également dans les conditions stipulées aux articles 74, 75, et 76 du CCAG, notamment dans l'un des cas de :

- Retard de plus de quinze (15) jours calendaires dans l'exécution d'un ordre de service ou arrêt injustifié des travaux de plus de sept (07) jours calendaires ;

- Retard dans l'exécution des travaux entraînant des pénalités de plus de dix pour cent (10%) du montant des travaux ;
- Refus de la reprise des travaux mal exécutés ;
- Défaillance de l'entrepreneur ;
- Non-paiement persistant des prestations.

Article 47 : Cas de force majeure (CCAG Article 75)

Dans le cas où l'entrepreneur invoquerait le cas de force majeure, les seuils en deçà desquels aucune réclamation ne sera admise sont :

- Pluie : 200 millimètres en 24 heures ;
- Vent : 40 mètres par seconde ;
- Crue : la crue de fréquence décennale.

Article 48 : Différends et litiges (CCAG Article 79)

Lorsqu'aucune solution amiable ne peut être apportée au différend, celui-ci est porté devant la juridiction camerounaise compétente.

Article 49 : Edition et diffusion du présent Marché

Vingt (20) exemplaires du présent marché seront édités à la charge de l'entrepreneur et fournis au Maître d'Ouvrage.

Article 50 et dernier : Entrée en vigueur du Marché

Le présent marché ne deviendra définitif qu'après sa signature par l'autorité contractante. Il entrera en vigueur dès sa notification à l'Entrepreneur par ce dernier.

PIECE N° 5 :
CAHIER DES CLAUSES TECHNIQUES PARTICULIERES
(CCTP)

A- INTRODUCTION

Le présent cahier des prescriptions techniques a pour but de définir la qualité des matériaux, la consistance et le mode d'exécution des travaux à réaliser suivant les règles de l'art et conformément aux documents constitutifs du marché. Il a été établi pour préciser et compléter les indications du devis estimatif et des pièces graphiques nonobstant les clauses du contrat.

B- MODE D'EXECUTION DES TRAVAUX

Généralités : Béton armé ou non - Mortier

Pour tous les travaux de maçonnerie, les composantes du béton ou mortier doivent obéir à certaines caractéristiques élémentaires ainsi qu'il suit :

1- Sable

Tous les sables seront exempts d'oxydes de matières organiques d'origine animale ou végétale. La granulométrie sera comprise entre 0,80 mm et 2,5 mm pour les mortiers et chape ; et entre 0,16 mm et 5 mm pour les ouvrages en béton.

2- Gravillons

Les gravillons destinés à la confection des bétons seront des matériaux homogènes naturels ou concassés. Les graviers doivent avoir été débarrassés de leurs pellicules par soufflage ou par lavage.

3- Eau de gâchage

Les eaux utilisées dans la confection des mortiers, bétons et au lavage des agrégats doivent être dépourvues des impuretés et de sels.

4- Liants hydrauliques

Les ciments utilisés pour les bétons et mortiers doivent satisfaire aux conditions générales imposées par la réglementation en vigueur. Ils sont de type CPA 325 de « CIMENCAM » et ne doivent présenter aucune trace d'humidité. Le stockage sur le chantier sera à cet effet réalisé sur un plancher sec et ventilé. Tout stock qui ne présenterait pas un aspect de pulvérulence sera rebuté et évacué dans les quatre jours.

5- Armatures

Les armatures pour béton armé seront des aciers doux et des aciers « TOR » conformes aux prescriptions des règles BA 94. Elles doivent être parfaitement propres, sans aucune trace de rouille, non-adhérence de peinture ou graisse. Elles seront façonnées et mises en œuvre conformément au plan de ferrailage soumis par l'entrepreneur à l'approbation du maître d'œuvre avant le début des travaux.

6- Coffrage

Les coffrages seront simples et robustes. Ils devront supporter sans déformation appréciable le poids et la poussée du béton, les effets de vibration et le poids des hommes employés lors de la mise en œuvre. L'étanchéité des coffrages sera suffisante pour que l'excès d'eau ne puisse entraîner le ciment.

LOT 100 : TRAVAUX PREPARATOIRES-ETUDES

1- Études et Installation de chantier

Les études comprennent :

- L'établissement des plans d'exécution et des détails aux échelles convenables ;
- L'établissement du planning des travaux.

Ces plans seront remis avant le début des travaux.

Les travaux d'installation de chantier seront à la charge de l'entreprise bénéficiaire de la lettre commande. Ils comprendront :

- La construction d'une clôture provisoire ;
- La confection et la pose d'un panneau d'information du chantier ;
- L'édification d'un magasin d'approvisionnement avec un bureau attenant ou le cahier de chantier et les pièces graphiques seront disponibles en permanence ;
- Éventuellement les branchements provisoires en eau, en électricité et téléphone.

2- Débroussaillage

Débroussaillage du terrain sur l'emplacement du bâtiment et sur une emprise de 10 m tout autour de celui-ci. Ce travail comprend toutes sujétions d'abattage d'arbre et de dessouchage.

LOT 200 : TERRASSEMENT

1- Nivellement plate-forme

Nivellement d'une plate-forme sur l'emplacement du bâtiment et sur une emprise de 5 m tout autour de celui-ci.

2- Fouilles

Les fouilles sont descendues jusqu'au bon sol, assurant une parfaite stabilité de l'ouvrage. Dans tous les cas, la profondeur de ces fouilles ne sera inférieure à 70 cm en tous points. Les parois des fouilles seront bien dressées et les fonds parfaitement nivelés. L'exécution de ces fouilles sera subordonnée à l'approbation de l'implantation par les contrôleurs des travaux.

3- Remblais

Les terres provenant de ces fouilles seront sous réserve de leur bonne qualité, utilisées pour les remblais. Ceux-ci seront exécutés par couches successives de 20 cm, arrosées et compactées. Les terres excédentaires ainsi que celles de mauvaise qualité seront évacuées à la décharge publique ou en des lieux agréés par le maître d'œuvre. De toutes les manières, les remblais seront purgés de tout détrit, racines, matières végétales et gravats

LOT 300 : FONDATIONS

1- Béton de propreté

Un béton maigre dosé à 250kg/m³ de 5cm d'épaisseur sera régalé sur les fonds de fouilles.

2- Béton armé pour semelle, amorces des poteaux et longrines

- En béton armé dosé à 350 kg/m³ de section 15x15 ou de 15x30 selon les cas ;
- Aciers : cadres ø6 (esp max=20 cm) + 4 filants T8.

3- Mur de soubassement

Exécutés en agglomérés de ciment de 20 x20 x 40 bourrés au béton ordinaire dosé à 200 kg/m³ et hourdés au mortier de ciment ordinaire.

4- Dallage du sol

Le dallage du sol sera constitué, de bas en haut, des éléments ci-après :

- Couche de sable de 7 cm d'épaisseur ;
- Un film polyamine de 400 microns ;
- Un béton armé d'un treillis en T6 dosé à 350 kg/m³, de 8 à 12 cm d'épaisseur selon les cas. La finition est talochée.

NB :Le dallage devra être impérativement exécuté avant les élévations.

LOT 400 : MACONNERIE - ELEVATION

1- Murs en élévation

Les murs de la superstructure seront en agglomérées creux de 15x20x40 dosé à 300 kg/m³.

2- Enduits

Sur toutes les parties maçonnées et bétonnées en élévation, il sera exécuté un enduit au mortier de ciment dosé à 400 kg/m³ de 2 cm d'épaisseur.

- ⇒ Accrochage : gobetis avec mortier de gros sable,
- ⇒ Finition : avec un mortier de sable fin taloché.

3- Béton armé pour poteaux, poutres, linteaux, chaînage

En béton armé dosé à 350 kg/m³ de section 15x15 ou de 15x30 selon les cas.

Aciers :

- ⇒ Poteaux de 15x15 ;
- ⇒ Poteaux de 15x30 : cadres + épingles ø6 tous les 20 cm + 4 filants T10 aux angles et 2 filants T6 au milieu des grands côtés.

LOT 500 : COUVERTURE - ETANCHEITE - PLAFOND

1- Fermes

Elles seront doublées, en bastings de section 3x15.

Les bastings seront en bois dur traité aux fongicide et insecticide agréés par l'Ingénieur.

Ces fermes seront solidement ancrées dans la maçonnerie à l'aide des fers d'attente des poteaux.

2- Pannes et lattes de rives de pignons

Elles seront en chevrons de section 8x8 et lattes de sections 3x8.

Elles seront en bois dur traité aux fongicide et insecticide agréés par l'Ingénieur.

3- Plafond

Solivage en bois dur traité aux fongicide et insecticide agréés par l'Ingénieur, de section 4x8 mini, les champs seront rabotés. Habillage en contre- plaqué de 4 mm en plaques de 60x120 ou autres suivant le cas, avec des couvre-joints tant à l'intérieure qu'à l'extérieure.

Une trappe de visite doit être prévue. Des trous de ventilation basse seront perforés sur les quatre coins extérieurs du plafond.

4- Tôle de rive

Les pignons recevront des tôles de rive en aluminium dont les caractéristiques sont fixées par l'Ingénieur.

5- Couverture

La couverture sera réalisée en tôle bac aluminium 6/10^{ème} fixée sur les pannes à l'aide de tire-fond de 8x80 avec accessoires.

6- Tôle faitière

De dimension 50 cm de largeur, le faitage sera relevé et couvert de tôle faitière crantées 5/10^{ème} en aluminium.

LOT 600 : MENUISERIE METALLIQUE

Les grilles antivols seront métalliques et montées à l'intérieur du cadre en bois sur les surfaces extérieures des murs.

NB : Toutes les menuiseries métalliques recevront une peinture antirouille avant la livraison au chantier.

LOT 700 : MENUISERIE BOIS

1- Porte en bois plein 90 x 220 cm

Battant en bois plein fixé sur cadre même bois, par trois points de fixation. Dispositif de fermeture par serrure à canon au moins trois clés.

2- Fenêtre en bois plein

Battant en bois plein fixé sur cadre même bois, par trois points de fixation et avec dispositif de fermeture.

3- Placard en bois dur

Battant en bois plein fixé sur cadre même bois, par trois points de fixation. Dispositif de fermeture par serrure à canon au moins trois clés

NB : Les menuiseries bois recevront une couche de fond dur avant leur livraison au chantier

LOT 800 : ELECTRICITE

1. Foureautage

Fourniture et pose des tubes isorange de diamètre 13 encastré dans la maçonnerie.

2. Câblerie

Les câbles seront en VGV de 1,5 mm².

3. Fils TH

⇒ 1,5 mm² pour les circuits d'éclairage ;

⇒ 2,5 mm² pour les circuits des prises.

Chaque circuit comprendra au maximum 08 appareils et sera protégé par des fusibles de 10A pour les circuits d'éclairage et de 16A pour les circuits des prises.

4. Lampes fluo

Fourniture et pose des réglettes complètes de 120 cm de type PHILIPS ou similaires y compris toutes sujétions.

5. Lampes à incandescence

Fourniture et pose des lampes incandescentes avec hublot rond y compris toutes sujétions.

6. Appareillage

Fourniture et pose des interrupteurs de type LEGRAND ou similaire y compris toutes sujétions avec raccordement au réseau existant dans l'établissement.

LOT 900 : PLOMBERIE SANITAIRE

Construction d'un bloc de latrines à deux (02) compartiments

⇒ **Terrassement :**

- Nivellement de la plate - forme ;
- Fouilles en rigoles et en puits ;
- Creusement de la fosse (2m x 2,5m x 6m de profondeur) ;
- Remblais de terre au droit des fouilles.

⇒ **Fondation :**

- Béton de propreté ;
- Agglos de 20x20x40 bourrés ;
- Béton armé pour semelles, poteaux et chainages dosé à 350kg/m³ ;
- Dalle en béton armé sur toute la surface épaisseur 10 cm dosé à 350kg/m³.

⇒ **Maçonnerie - Elévation:**

- Agglos creux de 15x20x40 ;
- Agglos creux de 10x20x40 ;
- Enduit au mortier de ciment ;
- Béton armé pour poteaux, linteaux, chainages et poutres dosé à 350kg/m³ ;
- Chape lissée.

⇒ **Charpente - Couverture:**

- Fermes ;
- Pannes et lattes de rive de pignon ;
- Planches de rive ;
- Tôle bac alu 6/10^e ;
- Tôle faitière de 50cm de large ;
- Rive pignon en alu.

⇒ **Peinture :**

- Murs extérieurs ;
- Murs intérieurs ;
- Menuiseries bois.

⇒ **V.R.D :**

- Caniveau ;
- Dallage des alentours du bâtiment.

LOT 1000 : PEINTURE

Les travaux de peinture comprendront toute suggestion d'engrenage, de ponçage et de rebouchage à l'enduit de peintre.

1. Impression

- Murs : Chaux
- Plafonds : Pantimat ou similaire
- Bois : Glycéro dilué

2. Finition

- Murs et plafonds :
- Plafonds : Pantex 800 en 02 couches ;
 - Murs extérieurs : Pantex 1300 en 02 couches ;
 - Murs intérieurs : Pantex 800 en deux couches ;
 - Soubassement : 1,5 cm en peinture glycérophtalique en 02 couches ;
 - Menuiserie métallique : glycérophtalique ;
 - Menuiserie bois à huile.

LOT 1100 : VRD

Caniveau en agglos bourrés de 10 autour du bâtiment y compris toute sujétion.

Dallage de la surface entre la rigole et le bâtiment en béton dosé à 250kg/m³ (ép. =8cm).

Pause des dalles devant les différentes portes d'accès au bâtiment.

Aménagement d'une rampe d'accès pour personnes handicapées (1,10m de large et pente maximale de 5%).

TABLEAU RECAPITULATIF DES DOSAGES DES PRODUITS A BASE DE CIMENT (BETONS / ENDUITS / CHAPES / PARPAINGS / MORTIERS)

	Ciment CPA 325	Sable	Gravier
BETON			
Béton de propreté	1 sac (150 kg/m ³)	3 brouettes de gros sable	4 brouettes5/15
Béton pour Fondations et Dallages	1 sac (300 kg/m ³)	1 brouette de gros sable	2,5 brouettes5/15
Béton Armé en Superstructure	1 sac (350 kg/m ³)	1 brouette de gros sable	2 brouettes5/15
ENDUITS			
1 ^{ère} couche : GOBETIS	1 sac (550 kg/m ³)	1,5 brouettes de gros sable	
2 ^{ème} couche : CORPS	1 sac (450 kg/m ³)	2 brouettes de sable moyen	
3 ^{ème} couche : FINITION	1 sac (350 kg/m ³)	2,5 brouettes de sable fin	
Chape Sol	1 sac (600 kg/m ³)	1,5 brouettes de sable moyen	
Agglos ordinaires tapés à la main	1 sac	3 brouettes de gros sable	Rendement : 22 parpaings de 20 30 parpaings de 15 37 parpaings de 10

NB : Une Brouette contient environ 60 litres
 Un sac de ciment pèse 50 kg.
 Un Camion benne ordinaire contient 6 m³, soit l'équivalent de 90 brouettes.

**PIECE N° 6 :
BORDEREAU DES PRIX**

BORDERAU DES PRIX UNITAIRES LOTS 1 & 2

N°	DESIGNATION	U	P.U en chiffres	P.U en lettres
LOT 100 : TRAVAUX PREPARATOIRES-ETUDES				
101	Etude et installation de chantier	FF		
102	Débroussaillage du site	m ²		
LOT 200 : TERRASSEMENT				
201	Nivellement de la plate-forme	m ²		
202	Fouilles en rigoles et puits	m ³		
203	Remblais de terre	m ³		
LOT : 300 FONDATIONS				
301	Béton de propreté	m ³		
302	Agglos de 20x20X40 bourrés	m ²		
303	Béton armé pour semelles, amorces des poteaux et longrines	m ³		
304	Dallage(épaisseur 7 cm)	m ²		
LOT 400 : MACONNERIE - ELEVATION				
401	Agglos creux de 15x20x40	m ²		
402	Agglos creux de 10x20x40	m ²		
403	Enduit au mortier de ciment	m ²		
404	Béton armé pour poteaux, linteaux, chainages et poutres	m ³		
405	Chape lissée	m ²		
LOT 500 : CHARPENTE-COUVERTURE				
501	Fermes	u		
502	Pannes et lattes de rive de pignon	m ³		
503	Plafond de 5mm y compris solivage	m ²		
504	Planches de rive	ml		
505	Tôles bac alu 6/10°	m ²		
506	Tôles faitières de 50 cm de large	ml		
507	Rive pignon en alu	ml		
LOT 600 : MENUISERIE METALLIQUE				
601	Seuils	ml		
602	Grilles antivol à l'intérieur du cadre en bois	m ²		
LOT 700 : MENUISERIE BOIS				
701	Porte en bois	m ²		
702	Fenêtre en en bois	m ²		
703	Battant de placard en panneaux de 15cm y compris cadre, étagères et serrure type RONIS ou similaire	m ²		
LOT 800 : PLOMBERIE SANITAIRE				
801	Construction d'une latrine à deux compartiments	ens		
LOT 900 : ELECTRICITE				
901	Tube flexible orange	rleau		
902	Câbles V.G.V.1,5 mm2 en plafond	rleau		
903	Fil T.H. 2,5 mm2	rleau		
904	Réglette de 1,20	u		
905	Hublots ronds	u		
906	Interrupteur et prise de courant encastrées	u		
907	Attaches, dominos, boitiers, boites de dérivation, toutes sujétions de sécurité	ens		
LOT : 1000 PEINTURE				
1001	Plafond	m ²		
1002	Murs extérieurs	m ²		
1003	Murs intérieurs	m ²		
1004	Menuiseries bois	m ²		
LOT 1100 : V .R .D.				
1101	Caniveau tout autour du bâtiment	ml		
1102	Dallage des alentours du bâtiment	m ²		

PIECE N° 7 :
CADRE DU DETAIL QUANTITATIF ET ESTIMATIF (DQE)

CADRE DU DETAIL QUANTITATIF ET ESTIMATIF LOTS 1 & 2

N°	DESIGNATION	U	Qté	P.U	P. TOTAL
LOT 100 : TRAVAUX PREPARATOIRES-ETUDES					
101	Etude et installation de chantier	FF	1		
102	Débroussaillage du site	m ²	800		
SOUS -TOTAL LOT 100					
LOT 200 : TERRASSEMENT					
201	Nivellement de la plate-forme	m ²	470		
202	Fouilles en rigoles et puits	m ³	32		
203	Remblais de terre	m ³	26		
SOUS -TOTAL LOT 200					
LOT 300 : FONDATIONS					
301	Béton de propreté	m ³	4		
302	Agglos de 20x20x40 bourrés	m ²	59		
303	Béton armé pour semelles, amorces des poteaux et longrines	m ³	6		
304	Dallage(épaisseur 7 cm)	m ²	109		
SOUS-TOTAL LOT 300					
LOT 400 : MACONNERIE - ELEVATION					
401	Agglos creux de 15x20x40	m ²	225		
402	Agglos creux de 10x20x40	m ²	0		
403	Enduit au mortier de ciment	m ²	455		
404	Béton armé pour poteaux, linteaux, chainages et poutres	m ³	5		
405	Chape lissée	m ²	110		
SOUS-TOTAL LOT 400					
LOT 500 : CHARPENTE-COUVERTURE					
501	Fermes	u	4		
502	Pannes et lattes de rive de pignon	m ³	3		
503	Plafond de 5mm y compris solivage	m ²	160		
504	Planches de rive	ml	55		
505	Tôles bac alu 6/10°	m ²	167		
506	Tôles faitières de 50 cm de large	ml	16		
507	Rive pignon en alu	ml	20		
SOUS-TOTAL LOT 500					
LOT 600 : MENUISERIE METALLIQUE					
601	Seuils	ml	11		
602	Grilles antivol à l'intérieur du cadre en bois	m ²	11		
SOUS-TOTAL LOT 600					
LOT 700 : MENUISERIE BOIS					
701	Porte en bois	m ²	21		
702	Fenêtre en en bois	m ²	12		
703	Battant de placard en panneaux de 15 cm y compris cadre, étagères et serrure type RONIS ou similaire	m ²	20		
SOUS-TOTAL LOT 700					
LOT 800 : PLOMBERIE SANITAIRE					
801	Construction d'une latrine à deux compartiments	ens	1		
SOUS-TOTAL LOT 800					
LOT 900 : ELECTRICITE					
901	Tube flexible orange	rleau	1		
902	Câbles V.G.V.1,5 mm ² en plafond	rleau	1		
903	Fil T.H. 2,5 mm ²	rleau	4		
904	Réglette de 1,20	u	10		
905	Hublots ronds	u	4		
906	Interrupteur et prise de courant encastrés	u	22		

907	Attaches, dominos, boitiers, boites de dérivation, toutes sujétions de sécurité	ens	1		
SOUS-TOTAL LOT 900					
LOT : 1000 PEINTURE					
1001	Plafond	m ²	160		
1002	Murs extérieurs	m ²	140		
1003	Murs intérieurs	m ²	320		
1004	Menuiseries bois	m ²	110		
SOUS-TOTAL LOT 1000					
LOT 1100 : V .R .D.					
1101	Caniveau tout autour du bâtiment	ml	53		
1102	Dallage des alentours du bâtiment	m ²	35		
SOUS-TOTAL LOT 1100					
RECAPITULATION					
LOT 100 : TRAVAUX PREPARATOIRES-ETUDES					
LOT 200 : TERRASSEMENT					
LOT 300 : FONDATIONS					
LOT 400 : MACONNERIE - ELEVATION					
LOT 500 : CHARPENTE-COUVERTURE					
LOT 600 : MENUISERIE METALLIQUE					
LOT 700 : MENUISERIE BOIS					
LOT 800 : PLOMBERIE SANITAIRE					
LOT 900 : ELECTRICITE					
LOT 1000 : PEINTURE					
LOT 1100 : V .R .D.					
TOTAL GENERAL HORS TAXES					
TOTAL GENERAL TOUTES TAXES COMPRISES					
T.V.A. (19,25%) H.T.					
I.R (2,2% ou 5,5%) H. T.					
Net à mandater à l'entreprise					

PIECE N° 8 :
CADRE DU SOUS DETAIL DES PRIX

SOUS DÉTAIL DES PRIX

N° prix					
Désignation des taches					
Unité					
Quantité totale					
Rendement journalier					
Durée (jours)					
A - MAIN D'ŒUVRE	Catégorie	Nbre	Taux journalier	Jours facturés	Montant
	TOTAL A				
B - MATERIEL ET ENGIN	Type	Nbre	Taux journalier	Jours facturés	Montant
	TOTAL B				
MATÉRIAUX ET DIVERS	Type	Unité	Prix unitaire	Consommation	Montant
	TOTAL C				
D	TOTAL COÛTS DIRECTS			(A+B+C)	
E	Frais généraux de chantier			%	
F	Frais généraux de siège			%	
G	Coût de revient			(D+E+F)	
H	Risques + Bénéfice			%	
P	Prix de vente total HTVA			(G+H)	
V	Prix de vente unitaire HTVA			(P/Qté)	
W	Prix de vente unitaire TTC			Vx1,1925	

PIECE N° 9 :
MODELE DE MARCHE

REPUBLIQUE DU CAMEROUN
Paix – Travail – Patrie

MINISTRE DE LA DECENTRALISATION ET DU
DEVELOPPEMENT LOCAL

REGION DU SUD

DEPARTEMENT DE DJA ET LOBO

COMMUNE DE MEYOMESSI

STRUCTURE INTERNE DE GESTION
ADMINISTRATIVE DES MARCHES PUBLICS



REPUBLIC OF CAMEROON
Peace – Work – Fatherland

MINISTRY OF DECENTRALIZATION AND
LOCAL DEVELOPMENT

SOUTH REGION

DJA AND LOBO DIVISION

MEYOMESSI COUNCIL

INTERNAL STRUCTURE FOR THE ADMINISTRATIVE
MANAGEMENT OF PUBLIC CONTRACTS

LETTRE-COMMANDE N° _____/LC/C-MYSSI/SIGAMP/2023

PASSE APRES APPEL D'OFFRES NATIONAL OUVERT EN PROCEDURE D'URGENCE N° 001/AONO/C.MYSSI/
SIGAMP/CIPM-C.MYSSI/2023 DU 27 AVRIL 2023 POUR LES TRAVAUX DE CONSTRUCTION DES LOGEMENTS
D'ASTREINTE POUR ENSEIGNANTS AUX ECOLES PUBLIQUES DE MEDJOUNOU (LOT 1) ET D'OLOUNOU (LOT
2) DANS LA COMMUNE DE MEYOMESSI, DEPARTEMENT DE DJA ET LOBO, REGION DU SUD.

Lot ____ : Construction d'un logement d'astreinte pour Enseignants à l'Ecole Publique de _____

TITULAIRE:

ENTREPRISE :

B.P :

TEL :

N° R.C :

N° CONTRIBUTUABLE :

RIB :

OBJET :

Exécution des travaux de Construction d'un logement d'astreinte pour Enseignants à
l'Ecole Publique de _____.

LIEU :

_____ dans la Commune de Meyomessi

DELAI D'EXECUTION :

.....(.....) mois

MONTANTS EN FCFA :

MONTANT TOTAL TTC	
MONTANT TOTAL HTVA	
TVA (19,25 %)	
AIR (2,2% ou 5,5%)	
MONTANT NET A MANDATER	

FINANCEMENT

BIP MINEDUB 2023

NUMERO DE L'ACTE :

IMPUTATION:

.....

SOUSCRITE le

SIGNEE le

NOTIFIEE le

ENREGISTREE le

ENTRE :

L'administration Camerounaise, représentée par le Maire de la Commune de Meyomessi dénommé ci-après

« LE MAITRE D'OUVRAGE »

D'UNE PART,

ET :

L'ENTREPRISE :

B.P : _____ **Tel :** _____ **Fax :** _____

N° R.C : _____ **N° CONTRIBUTABLE :** _____

Représentée par Monsieur _____ **, son Directeur Général, dénommé ci-après**

« L'ENTREPRENEUR »

D'AUTRE PART,

IL A ETE CONVENU ET ARRETE CE QUI SUIT :

SOMMAIRE :

TITRE I : CAHIER DE CLAUSES ADMINISTRATIVES PARTICULIERES

TITRE II : CAHIER DES CLAUSES TECHNIQUES PARTICULIERES

TITRE III : BORDEREAU DES PRIX

TITRE IV : DETAIL ESTIMATIF

LETTRE-COMMANDE N° _____ /LC/C-MYSSI/SIGAMP/2023

PASSE APRES APPEL D'OFFRES NATIONAL OUVERT EN PROCEDURE D'URGENCE N° 001/AONO/C.MYSSI/SIGAMP/CIPM-C.MYSSI/2023 DU 27 AVRIL 2023 POUR LES TRAVAUX DE CONSTRUCTION DES LOGEMENTS D'ASTREINTE POUR ENSEIGNANTS AUX ECOLES PUBLIQUES DE MEDJOUNOU (LOT 1) ET D'OLOUNOU (LOT 2) DANS LA COMMUNE DE MEYOMESSI, DEPARTEMENT DE DJA ET LOBO, REGION DU SUD.

Lot ____ : Construction d'un logement d'astreinte pour Enseignants à l'Ecole Publique de _____

Avec l'Entreprise :
.....

Exécution des travaux de Construction _____

Montant du marché en FCFA :

TOTAL TTC	
HTVA	
TVA (19,25 %)	
AIR (2,2% ou 5,5%)	
NET A MANDATER	

DELAI D'EXECUTION: Trois (03) mois

FINANCEMENT: Budget d'Investissement Public (BIP), Exercice 2023

IMPUTATION: :

Lu et accepté par le Cocontractant.	Signée par Le Maire de la Commune de Meyomessi, Autorité Contractante.
Meyomessi, le.....	Meyomessi, le.....
ENREGISTREMENT	

PIECE N° 10 :
FORMULAIRES DE MODELES

Je soussigné _____, (Nom et qualité), représentant la société,

Entreprise ou groupementdont le siège social est à :

Inscrit au registre de commerce de : sous le numéro

Après avoir pris connaissance de toutes les pièces figurant ou mentionnées dans le dossier d'appel d'offres, y compris le(s) additif(s), de **L'APPEL D'OFFRES NATIONAL OUVERT EN PROCEDURE D'URGENCE N° 001/AONO/C.MYSSI/SIGAMP/CIPM-C.MYSSI/2023 DU 27 AVRIL 2023 POUR LES TRAVAUX DE CONSTRUCTION DES LOGEMENTS D'ASTREINTE POUR ENSEIGNANTS AUX ECOLES PUBLIQUES DE MEDJOUNOU (LOT 1) ET D'OLOUNOU (LOT 2) DANS LA COMMUNE DE MEYOMESSI, DEPARTEMENT DE DJA ET LOBO, REGION DU SUD.**

Après m'être personnellement rendu sur le site des travaux et avoir souverainement apprécié la situation et constaté la nature et les contraintes des travaux à réaliser, remets, revêtus de ma signature, le bordereau des prix unitaires ainsi que le devis établis conformément aux cadres figurant dans le dossier d'appel d'offres.

Je me sou mets et m'engage à exécuter les travaux conformément au dossier d'appel d'offres, moyennant les prix que j'ai établis moi-même pour chaque nature d'ouvrage, lesquels prix font ressortir le montant de l'offre à (en chiffres et en lettres)francs CFA HTVA, et à Francs CFA TTC

M'engage à exécuter les travaux pour un délai de : Mois

M'engage en outre à maintenir mon offre dans le délai de jours (indiquer la durée de validité, en principe 90 jours pour les AON et 120 jours pour les AOI), à compter de la date limite de remise des offres.

Les rabais et les modalités d'application desdits rabais sont les suivants (en cas de possibilité d'attribution de plusieurs lots).

Le maître d'Ouvrage se libérera des sommes dues par lui au titre du présent marché en faisant donner crédit au compte n° ouvert au nom de Auprès de la banque Agence de

Avant signature du marché, la présente soumission acceptée par vous vaudra engagement entre nous.

Fait à le

Signature de :

En qualité de, dument autorisé à signer les soumissions pour et au nom de

LE SOUMISSIONNAIRE

A Monsieur le Maire de la Commune de Meyomessi, ci-dessous désigné « l'Autorité Contractante »

Attendu que l'Entreprise ci-dessous désignée « le Soumissionnaire » a soumis son offre en date du **POUR LES TRAVAUX DE CONSTRUCTION DES LOGEMENTS D'ASTREINTE POUR ENSEIGNANTS AUX ECOLES PUBLIQUES DE MEDJOUNOU (LOT 1) ET D'OLOUNOU (LOT 2) DANS LA COMMUNE DE MEYOMESSI, DEPARTEMENT DE DJA ET LOBO, REGION DU SUD.**

Ci-dessous désignée l'offre, et pour laquelle il doit joindre un cautionnement provisoire équivalant à (*indique le montant*) francs CFA

Nous..... (nom et adresse de la banque), représentée par :..... (*noms des signataires*), ci-dessous désignée « la banque », déclarons garantir le paiement à l'Autorité Contractante de la somme maximale de (*indiquer le montant*) francs CFA, que la banque s'engage à régler intégralement à l'Autorité Contractante, s'obligeant elle-même, ses successeurs et assignataires.

Les conditions de cette obligation sont les suivantes :

Si le soumissionnaire retire l'offre pendant la période de validité spécifiée par lui sur l'acte de la soumission ;

Ou

Si le soumissionnaire, s'étant vu notifier l'attribution du marché par le Maître d'Ouvrage Délégué pendant la période de validité :

- Omet de signer ou refuse de signer le marché, alors qu'il est requis de le faire ;
- Omet ou refuse de fournir le cautionnement définitif du marché (cautionnement définitif), comme prévu dans celui-ci.

Nous nous engageons à payer à l'Autorité Contractante un montant allant jusqu'au maximum de la somme stipulée ci-dessus, dès réception de sa première demande écrite, sans que l'Autorité Contractante soit tenu de justifier sa demande, étant entendu toutefois que dans sa demande l'Autorité Contractante notera que le montant qu'il réclame lui est dû parce que l'une ou l'autre des conditions ci-dessus ou toutes les deux, sont remplies, et qu'il spécifiera quelle(s) condition(s) a (ont) joué.

La présente caution entre en vigueur dès sa signature et dès la date limite fixée par l'Autorité Contractante pour la remise des offres. Elle demeurera valable jusqu'au trentième jour inclus suivant la fin du délai de validité des offres. Toute demande de l'Autorité Contractante tendant à la faire jouer devra parvenir à la banque, par lettre recommandée avec accusé de réception, avant la fin de cette période de validité.

La présente caution est soumise pour son interprétation et son exécution au droit camerounais. Les tribunaux du Cameroun seront les seuls compétents pour statuer sur tout ce qui concerne le présent engagement et ses suites.

Signé et authentifié par la banque

à le.....

(Signature de la banque)

Banque:

Référence de la Caution: N°

Adressée à : A Monsieur le Maire de la Commune de Meyomessi, ci-dessous désigné « le Maître d’Ouvrage Délégué »

Attendu que (*Nom et adresse de l’entreprise*) ci-dessous désignée « l’entrepreneur » s’est engagé, en exécution du marché désigné « le marché », à réaliser **LES TRAVAUX DE CONSTRUCTION DES LOGEMENTS D’ASTREINTE POUR ENSEIGNANTS AUX ECOLES PUBLIQUES DE MEDJOUNOU (LOT 1) ET D’OLOUNOU (LOT 2) DANS LA COMMUNE DE MEYOMESSI, DEPARTEMENT DE DJA ET LOBO, REGION DU SUD.**

Attendu qu’il est stipulé dans le marché que l’entrepreneur remettra au Maître d’Ouvrage Délégué un cautionnement définitif égal à (*indiquer le pourcentage compris entre 2 et 5%*) du montant de la tranche du marché correspondante, comme garantie de l’exécution de ses obligations de bonne fin conformément aux conditions du marché,

Attendu que nous avons convenu de donner à l’entrepreneur ce cautionnement,

Nous..... (*nom et adresse de la banque*), représentée par :..... (*noms des signataires*), ci-dessous désignée « la banque », nous nous engageons à payer au Maître d’Ouvrage, dans un délai maximum de huit (08) semaines, sur simple demande écrite de celui-ci déclarant que l’entrepreneur n’a pas satisfait à ses engagements contractuels au titre du marché, sans pouvoir différer le paiement ni soulever de contestation pour quelque motif que ce soit, toute somme jusqu’à concurrence de..... (*en chiffres et en lettres*)

Nous convenons qu’aucun changement ou additif ou aucune autre modification au marché ne nous libérera d’une obligation quelconque nous incombant en vertu du présent cautionnement définitif et nous dérogeons par la présente à la notification de toute modification, additif ou changement.

Le présent cautionnement définitif prend effet à compter de sa signature et dès sa notification du marché. La caution est libérée dans un délai d’**un mois** suivant la date de la réception provisoire des travaux.

Après le délai susvisé, la caution devient sans objet et doit nous être automatiquement retournée sans aucune forme de procédure.

Toute demande de paiement formulée par le Maître d’Ouvrage au titre de la présente garantie doit être faite par lettre recommandée avec accusé de réception, parvenue à la banque pendant la période validité du présent engagement.

Le présent cautionnement définitif est soumis pour son interprétation et son exécution au droit camerounais. Les tribunaux camerounais seront les seuls compétents pour statuer sur tout ce qui concerne le présent engagement et ses suites.

Signé et authentifié par la banque

à le.....

(Signature de la banque)

Banque :

Référence de la Caution : N°.....

Adressée à : A Monsieur le Maire de la Commune de Meyomessi, ci-dessous désigné « le Maître d’Ouvrage »
Attendu que (nom et adresse de l’entreprise) ci-dessous désignée « l’entrepreneur » s’est engagé, en exécution du marché désigné « le marché », à réaliser **LES TRAVAUX DE CONSTRUCTION DES LOGEMENTS D’ASTREINTE POUR ENSEIGNANTS AUX ECOLES PUBLIQUES DE MEDJOUNOU (LOT 1) ET D’OLOUNOU (LOT 2) DANS LA COMMUNE DE MEYOMESSI, DEPARTEMENT DE DJA ET LOBO, REGION DU SUD.**

Attendu qu’il est stipulé dans le marché que la retenue de garantie fixée à 10% du montant TTC du marché peut être remplacée par une caution solidaire,

Attendu que nous avons convenu de donner à l’entrepreneur cette caution,

Nous..... (nom et adresse de la banque), représentée par :..... (noms des signataires), ci-dessous désignée « la banque »,

Dès lors, nous affirmons par les présentes que nous portons garants et responsables à l’égard du Maître d’Ouvrage, au nom de l’entrepreneur, pour un montant maximum de (en chiffres et en lettres) correspondant à 10% du montant du marché

Et, nous nous engageons à payer au Maître d’Ouvrage, dans un délai maximum de huit (08) semaines, sur simple demande écrite de celui-ci déclarant que l’entrepreneur n’a pas satisfait à ses engagements contractuels ou qu’il se trouve débiteur du Maître d’Ouvrage au titre du marché modifié le cas échéant par ses avenants, sans pouvoir différer le paiement ni soulever de contestation pour quelque motif que ce soit, toute(s) somme(s) dans les limites du montant égal à 10% du montant cumulé des travaux figurant dans le décompte définitif, sans que le Maître d’Ouvrage Délégué ait à prouver ou à donner les raisons ni le motif de sa demande du montant de la somme indiquée ci-dessus.

Nous convenons qu’aucun changement ou additif ou aucune autre modification au marché ne nous libérera d’une obligation quelconque nous incombant en vertu de la présente garantie et nous dérogeons par la présente à la notification de toute modification, additif ou changement.

La présente garantie entre en vigueur dès sa signature. Elle sera libérée dans un délai de trente (30) jours à compter de la date de réception définitive des travaux, et sur main levée délivrée par le Maître d’Ouvrage.

Toute demande de paiement formulée par le Maître d’Ouvrage au titre de la présente garantie devra être faite par lettre recommandée avec accusé de réception, parvenue à la banque pendant la période validité du présent engagement.

La présente caution est soumise pour son interprétation et son exécution au droit camerounais. Les tribunaux camerounais seront les seuls compétents pour statuer sur tout ce qui concerne le présent engagement et ses suites.

Signé et authentifié par la banque

à le.....

(Signature de la banque)

PLANNING PRÉVISIONNEL DES TRAVAUX

Mois/Semaines Désignation des travaux	1 ^{er} mois				2 ^{ème} mois				3 ^{ème} mois			
	1 ^{er} S	2 S	3 S	4 S	1 ^{er} S	2 S	3 S	4 S	1 ^{er} S	2 S	3 S	4 S
100 : Travaux préparatoires-études												
200 : Terrassement												
300 : Fondations												
400 : Maçonnerie - Elévation												
500 : Charpente-couverture												
600 : Menuiserie métallique												
700 : Menuiserie bois												
800 : Plomberie sanitaire												
900 : Electricité												
1000 : Peinture et revêtement												
1100 : V .R .D.												
1200 : Equipement bureau Directrice												

PLANNING FINANCIER PREVISIONNEL :

Mois	Montant mensuel prévisionnel TTC	Montant cumulés TTC
1 ^{er}		
2 ^e		
3 ^e		
4 ^e		

Objet : EXECUTION DES TRAVAUX DE CONSTRUCTION D'UN LOGEMENT D'ASTREINTE POUR ENSEIGNANTS A L'ECOLE PUBLIQUE DE _____ (LOT _____) DANS LA COMMUNE DE MEYOMESSI, DEPARTEMENT DE DJA ET LOBO, REGION DU SUD.

Date de réalisation :
Le nom du Maitre d'œuvre public ou privé l'ayant réalisé :
Les références du marché, si Maitrise d'œuvre privé l'ayant réalisé :
Les quantités du détail estimatif sont-elles celles de l'étude?
<p><u>Descriptions des études :</u></p> <p>Les descriptions des études sont conformes aux principaux axes du cadre du devis quantitatif et estimatif figurant dans le présent DAO et devront respecter le cahier des clauses techniques particulières qui l'accompagne.</p>	

**LE MAIRE DE LA COMMUNE DE MEYOMESSI,
MAITRE D'OUVRAGE**

PIECE N° 11 :
GRILLE D’EVALUATION DES OFFRES

CRITERES D'EVALUATION DES OFFRES TECHNIQUES

A- Critères éliminatoires :

Les critères éliminatoires sont les suivants

- 1) Absence de la caution de soumission ;
- 2) Fausse déclaration ou pièces falsifiées ;
- 3) Non-validation de 21/30 critères essentiels (21oui/30);
- 4) Absence d'un prix unitaire quantifié ;
- 5) Non-conformité du modèle de soumission
- 6) Absence d'une pièce administrative non fournie au bout de 48 heures.

C- Critères essentiels

GRILLE D'EVALUATION DES OFFRES TECHNIQUES

N°	RUBRIQUES	Oui	Non
A- PERSONNEL (14 Rubriques)			
I. CONDUCTEUR DES TRAVAUX			
01	Copie du diplôme légalisé du Conducteur des travaux.(Oui si la copie est celle d'un diplôme de Technicien supérieur du Génie Civil ou de l'Urbanisme au moins, légalisée et datant de moins de trois mois)		
02	Attestation de présentation de l'original du diplôme du Conducteur des travaux		
03	CV signé et daté du Conducteur des travaux.		
04	Attestation de disponibilité du Conducteur des travaux.(Oui si l'attestation est signée, datée et fait référence au présent appel d'offres)		
05	Expérience générale du Conducteur des travaux. (Oui si le Technicien supérieur à une expérience professionnelle supérieure ou égale à trois (03) ans)		
06	Expérience du Conducteur des travaux dans le domaine du Bâtiment(Oui si le nombre de projets réalisés est au moins égal à quatre (04))		
07	Expérience dans le poste de conducteur des travaux(Oui si le nombre de projets réalisés est au moins égal à quatre (04))		
II. CHEF DE CHANTIER			
08	Copie du diplôme légalisé du Chef de chantier.(Oui si la copie est celle d'un diplôme de Technicien du Génie Civil ou de l'Urbanisme, ou BACC F4 légalisée et datant de moins de trois (03) mois)		
09	Attestation de présentation de l'original du diplôme du chef de chantier		
10	CV signé et daté du Chef de chantier.		
11	Attestation de disponibilité du Chef de chantier.(Oui si l'attestation est signée, datée et fait référence au présent appel d'offres)		
12	Expérience générale du Chef de chantier (Oui si l'expérience du Chef de chantier est d'au moins cinq (05) ans)		
13	Expérience du Chef de chantier dans le domaine du Bâtiment (Oui si le nombre de projets réalisés est au moins égal à quatre (04))		
14	Expérience dans le poste de Chef de chantier(Oui si le nombre de projets réalisés est au moins égal à trois (03))		
B- MATERIEL (04 RUBRIQUES)			
15	Liste du matériel conforme (oui si liste de matériel conforme au modèle de l'Annexe 3)		
16	01 camion benne en propriété ou en location (oui si photocopie de carte grise légalisée ou convention de location signée jointe)		
17	Pick-up 4x4 en propriété ou en location (oui si photocopie de carte grise légalisée ou convention de location signée jointe)		
18	Petit outillage (oui si photocopie de facture jointe)		
C- REFERENCES (02 RUBRIQUES)			
19	Chiffre d'affaire des deux derniers exercices dans le domaine de la construction des bâtiments publics (Oui si chiffre d'affaire supérieur ou égale à 20 000 000 FCFA)		
20	Références de l'entreprise dans le domaine similaire au cours des trois (03) dernières années (si oui joindre au moins trois avec copie marché et PV de réception)		
D- ORGANISATION ET COMPREHENSION DU PROJET (07 RUBRIQUES)			
21	Une attestation de visite de site délivrée par le bénéficiaire du projet accompagnée d'un rapport décrivant l'état des lieux, la nature et la quantité des travaux à réaliser ;		
22	Rapport de visite du site. (Oui si rapport de visite du site, signé par le soumissionnaire, est jugé pertinent)		
23	Délai d'exécution des travaux. (Oui si délai d'exécution du planning d'exécution est inférieur ou égal aux prescriptions du DAO)		
24	Cohérence de l'ordonnancement des tâches du planning d'exécution. (Oui si cohérence)		

25	Note technique détaillé et jugé pertinente		
26	Gestion environnementale et Sécurité au chantier		
27	Attestation d'une surface financière d'au moins 20000 000 FCFA.		
E- PRESENTATION DE L'OFFRE (03 RUBRIQUES)			
28	Présence d'un sommaire cohérent avec le contenu de l'offre dans chaque volume		
29	Documents reliés par une spirale uniquement		
30	Présence d'intercalaires de couleur autre que le blanc		

TOTAL NOTE TECHNIQUE : /30

TOTAL NOTE FINANCIERE : /70

PIECE N° 12 :
**LISTE DES ETABLISSEMENTS BANCAIRES ET ORGANISMES
FINANCIERS AUTORISES A FOURNIR DES CAUTIONS**

I- BANQUES

- 1- Afriland First Bank (AFB), BP : 11 834 Yaoundé ;
- 2- Banque Atlantique Cameroun (BACM), BP : 2 933 Douala ;
- 3- Banque Camerounaise des Petites et Moyennes Entreprises (BC-PME), BP : 12 962 Yaoundé ;
- 4- Banque Gabonaise pour le Financement International (BGFIBANK), BP : 600 Douala ;
- 5- Banque Internationale Du Cameroun pour l'Épargne et le Crédit (BICEC), BP : 1 925 Douala ;
- 6- Banque of Africa (Cameroun), BP : 4 593 Douala ;
- 7- Citi Bank Cameroun (CITI GROUP), BP : 4 571 Douala ;
- 8- Commercial Bank of Cameroon (CBC), BP : 4 004 Douala ;
- 9- Ecobank Cameroun (ECOBANK), BP : 582 Douala ;
- 10- National Financial Credit Bank (NFC-BANK), BP : 6 578 Yaoundé ;
- 11- Société Commerciale des Banques au Cameroun (SCB-Cameroun), BP : 300 Douala ;
- 12- Société Générale Cameroun (SGC), BP : 1 042 Douala ;
- 13- Société Générale des Banques au Cameroun (SGBC), BP : 1 784 Douala ;
- 14- Union Bank of Cameroon PLC (UBC), BP : 2 088 Douala ;
- 15- United Bank of Africa (UBA), BP : 2 088 Douala ;
- 16- Crédit Communautaire d'Afrique Bank

II- COMPAGNIES D'ASSURANCES

- 17- Activa Assurance, BP : 12 970 Douala ;
- 18- Assurance et Réassurance Africa (AREA), BP : 1 531 Douala ;
- 19- Atlantique Assurances S.A., BP : 2 933 Douala ;
- 20- Beneficial General Insurance S.A., BP : 2 328 Douala ;
- 21- Chanas Assurances, BP : 209 Douala ;
- 22- CPA S.A., BP : 54 Douala ;
- 23- Proassur, BP : 2 963 Douala ;
- 24- SAAR S.A., BP : 1 011 Douala ;
- 25- Nsia Assurances S.A., BP : 2 759 Douala ;
- 26- Saham Assurances, BP : 11 315 Douala ;
- 27- Zenithe Insurance, BP : 1 540 Douala ;
- 28- Royal Onyx Insurance, BP : 2 328 Douala.

PIECE N° 13 :
PLANS DES OUVRAGES A CONTRUIRE

PLAN

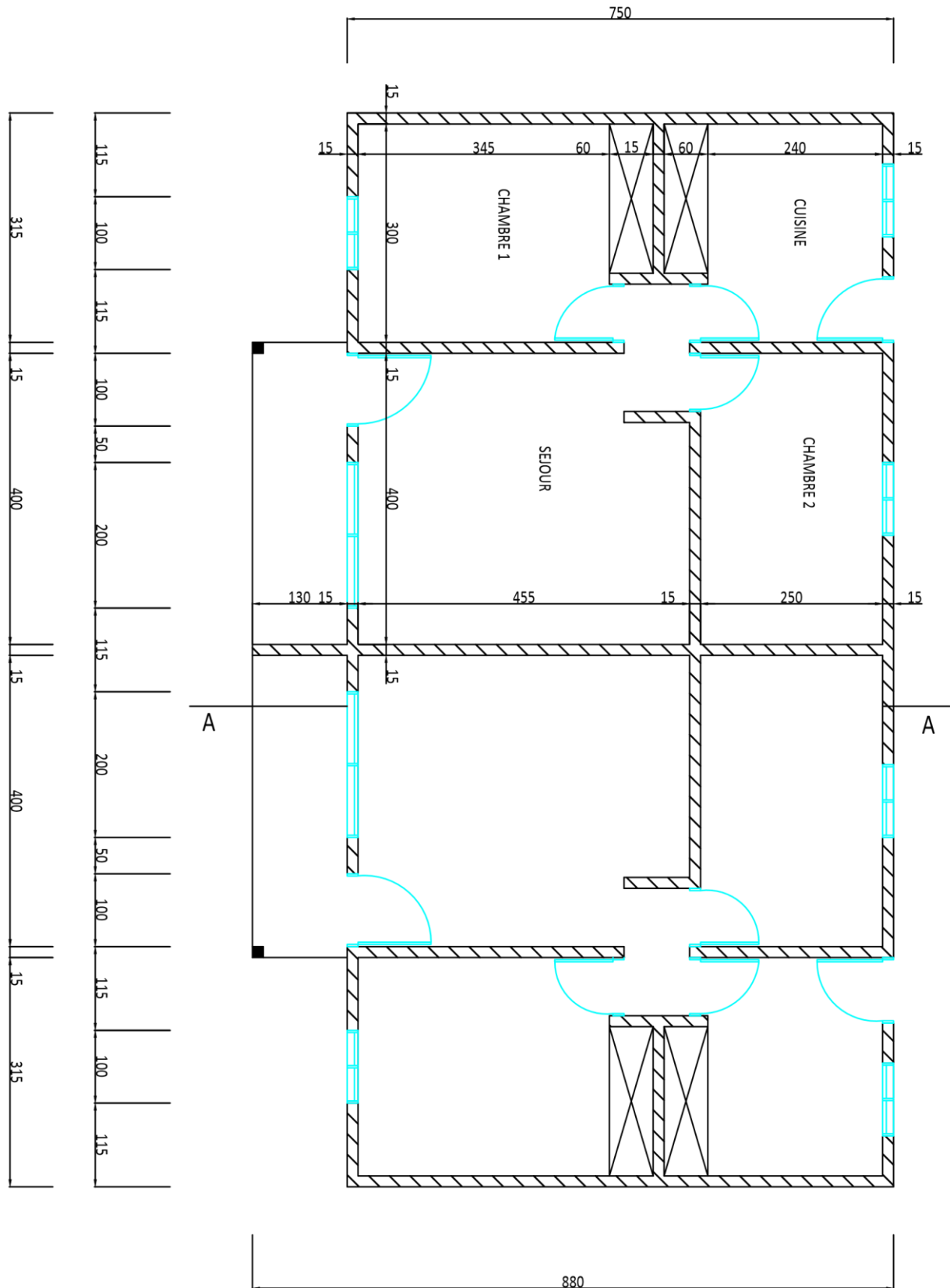

FONDATEIONS

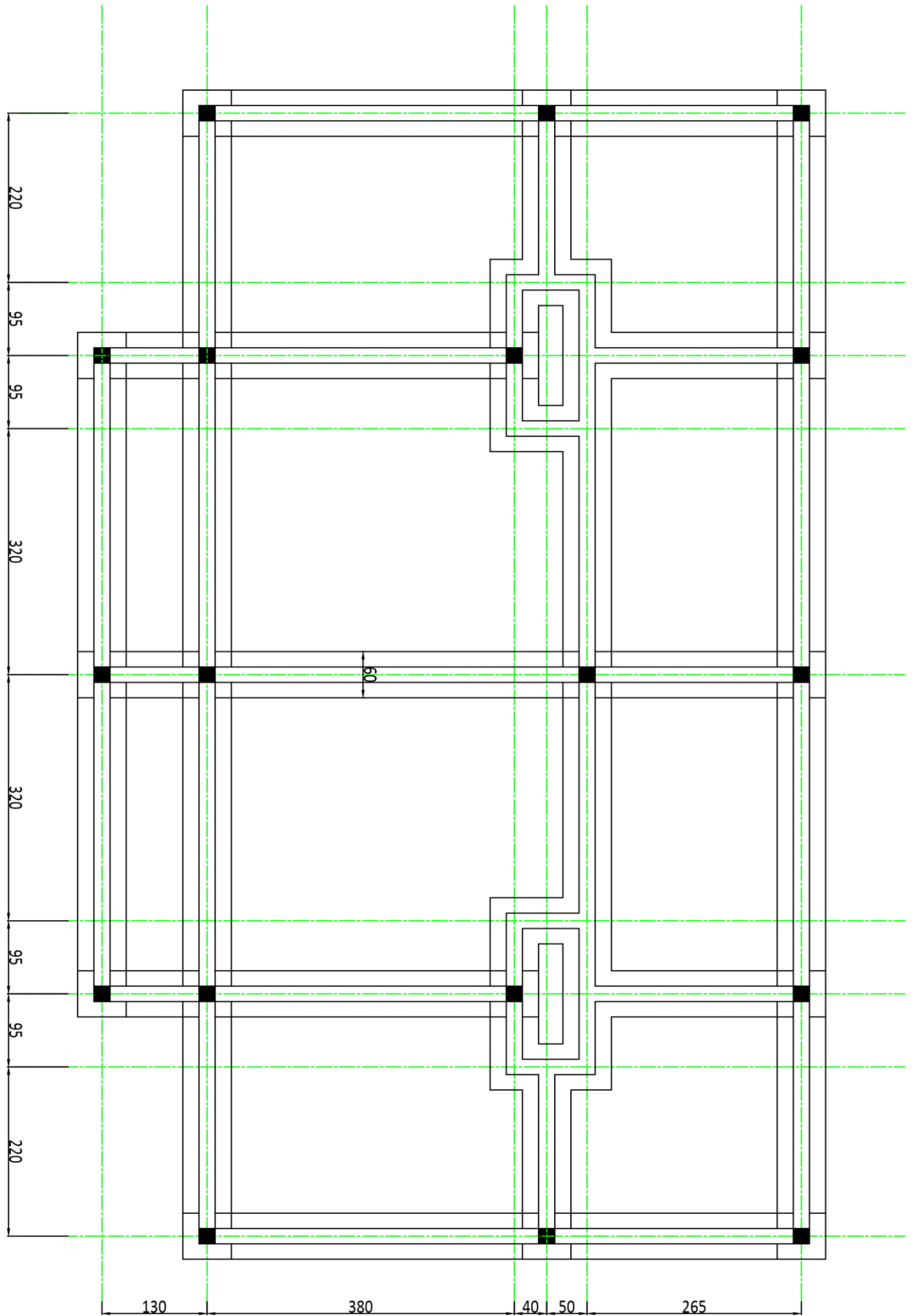

FACADE POSTERIEURE

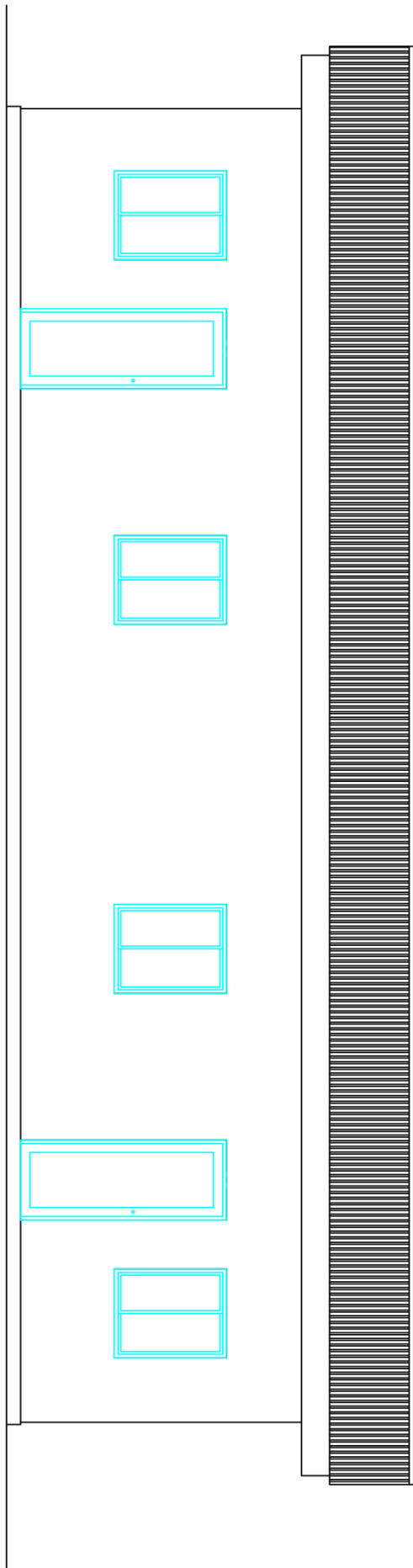

FACADE PRINCIPALE

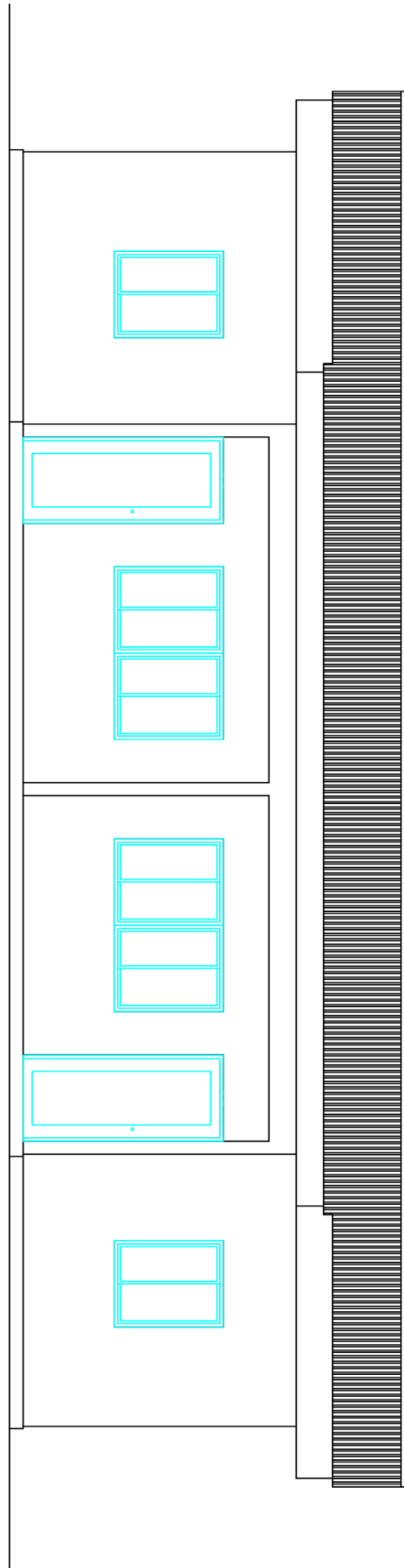

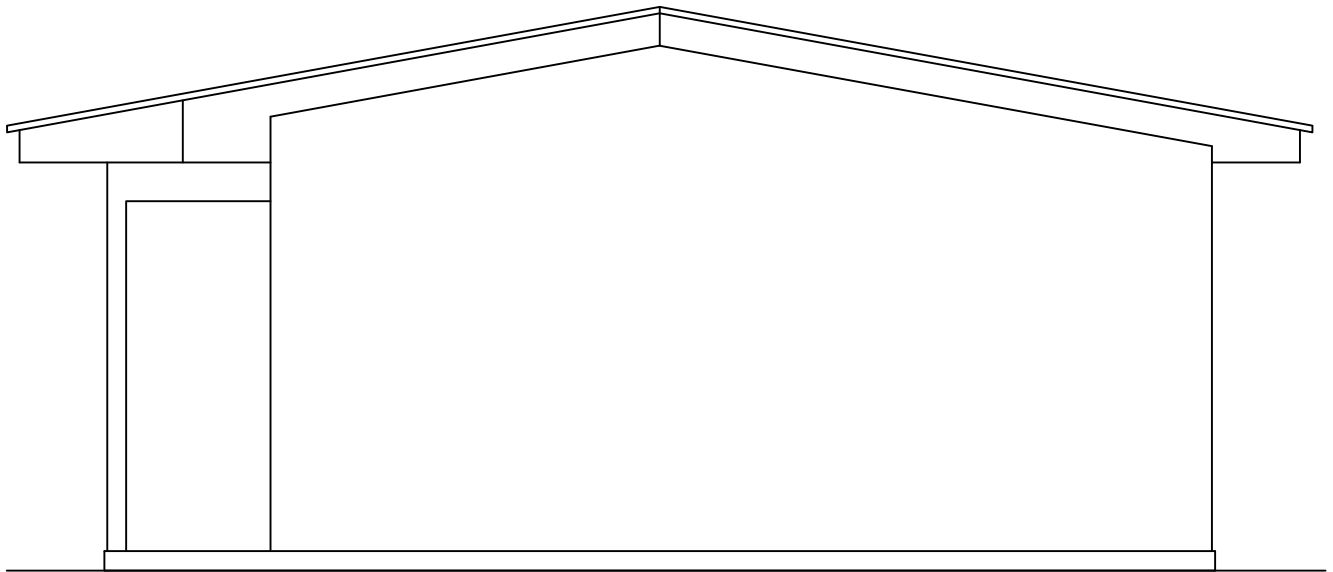

PIGNON DROIT

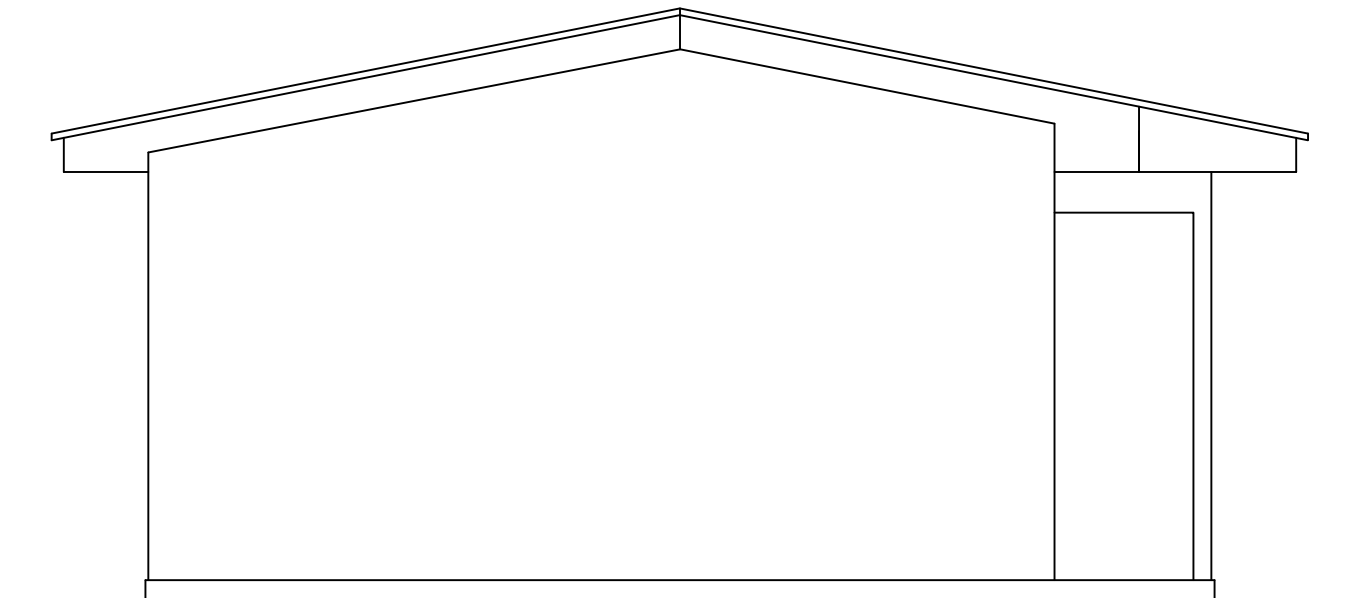

PIGNON GAUCHE

COUPE A-A

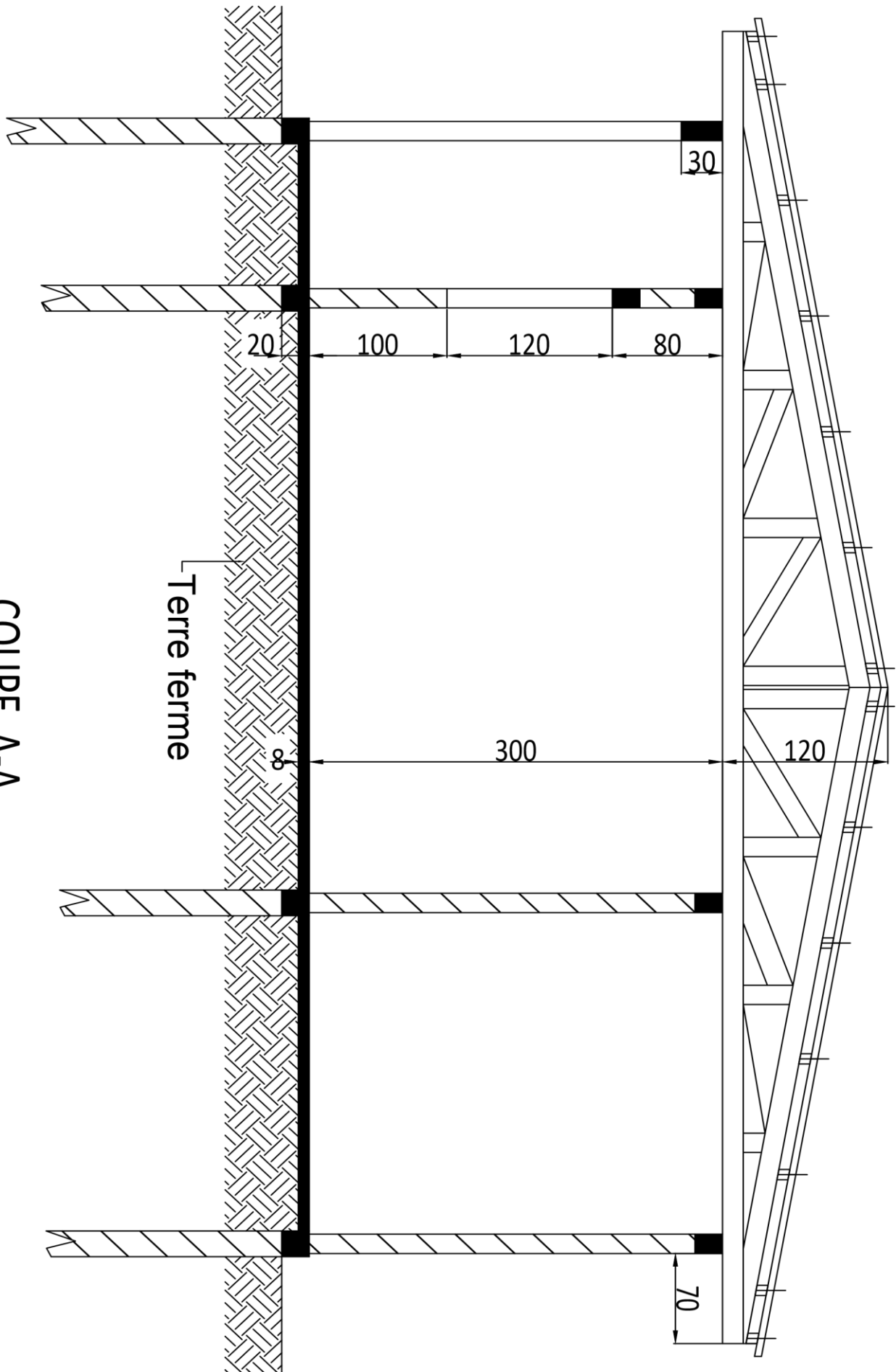

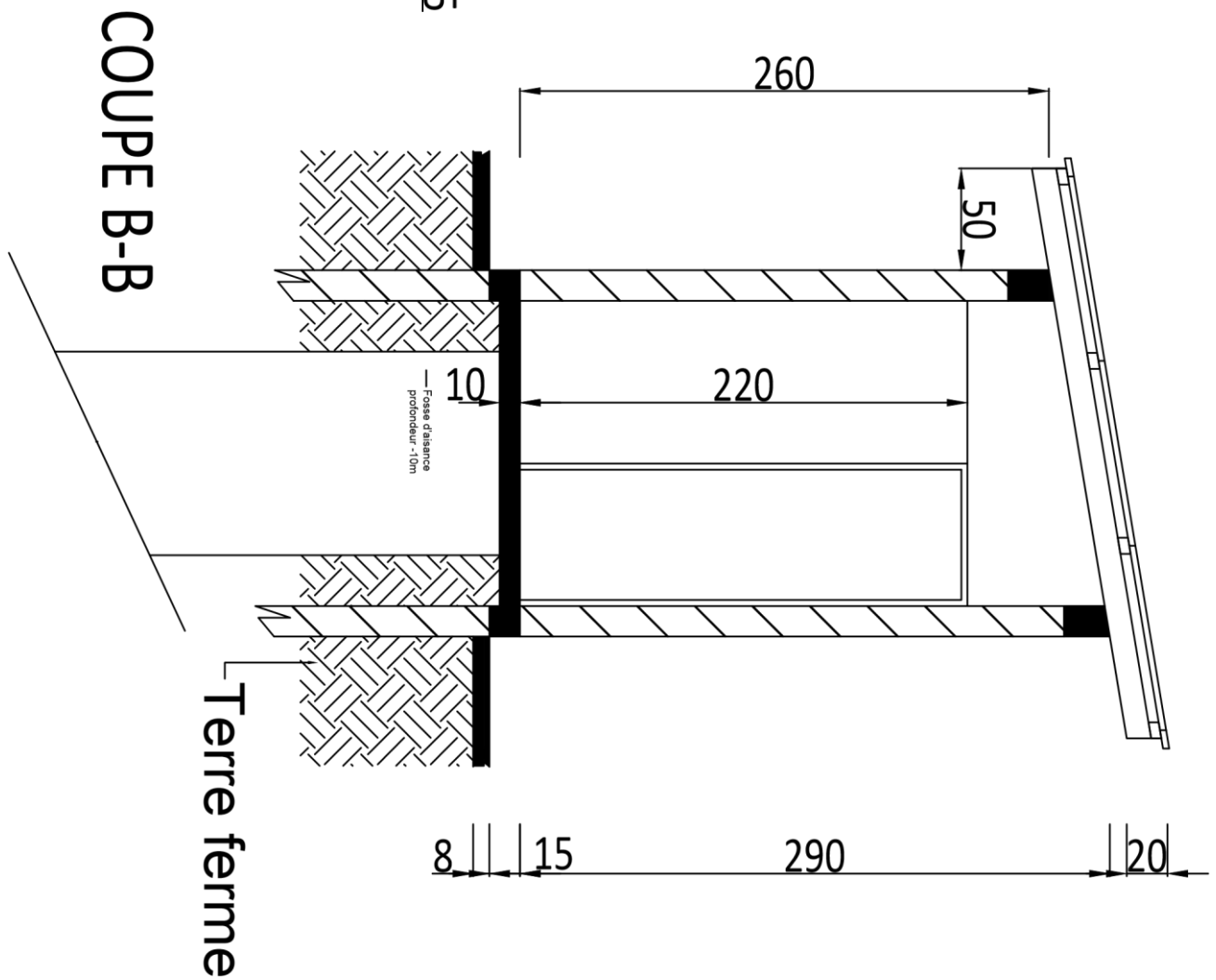
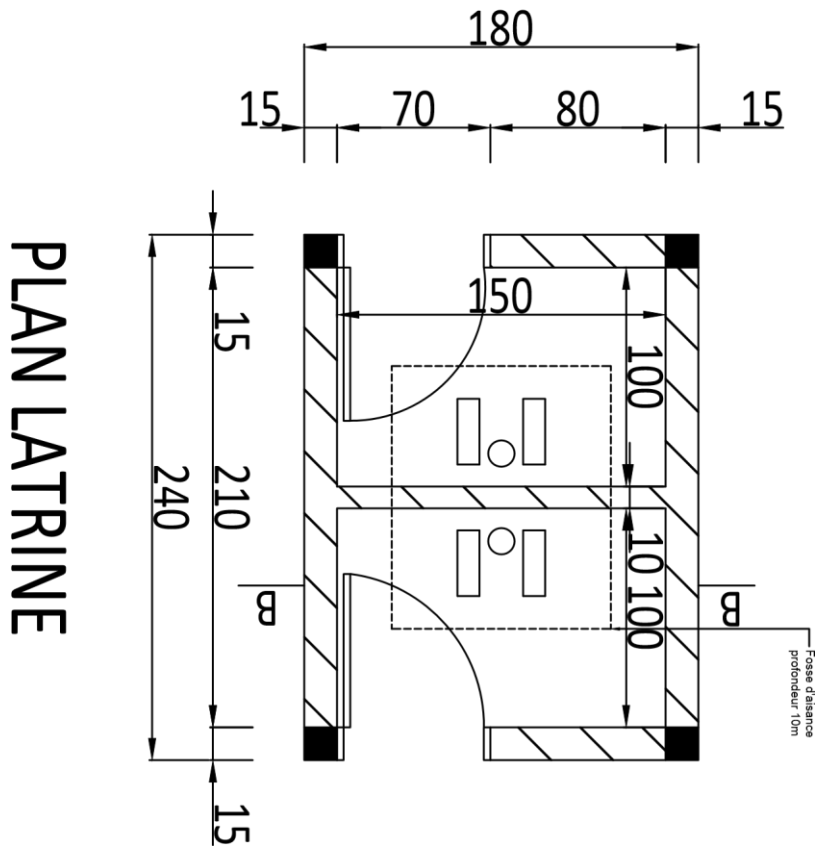

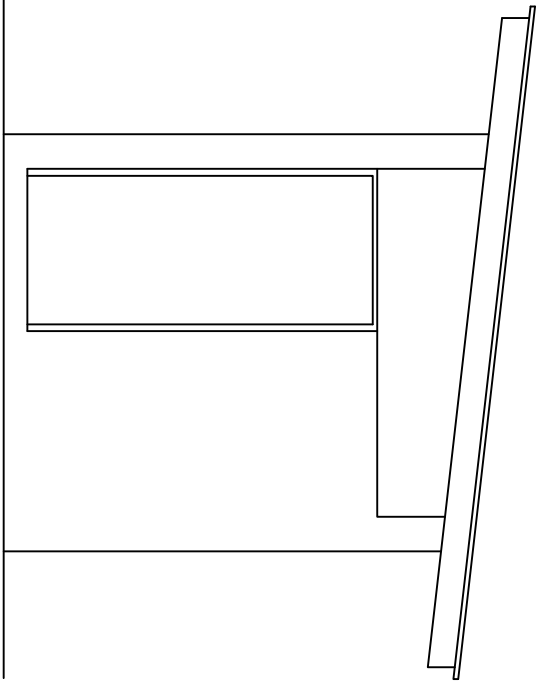

PIGNON DROIT

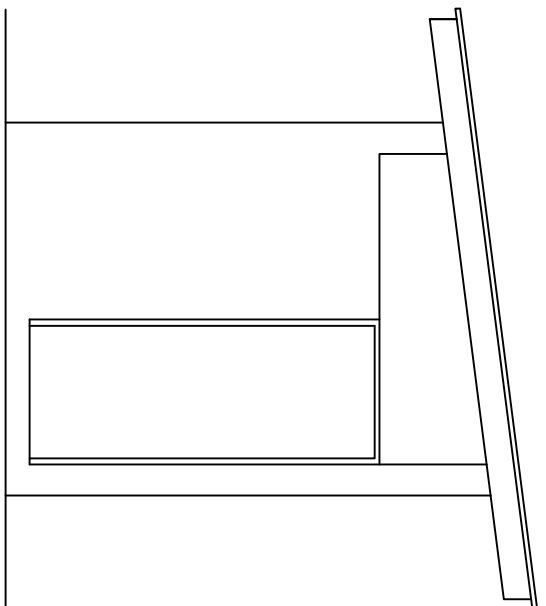

PIGNON GAUCHE

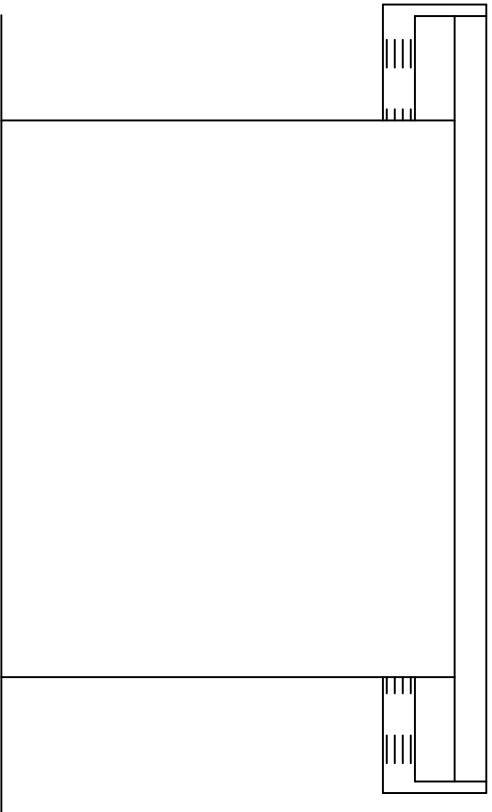

FACCADE PRINCIPALE

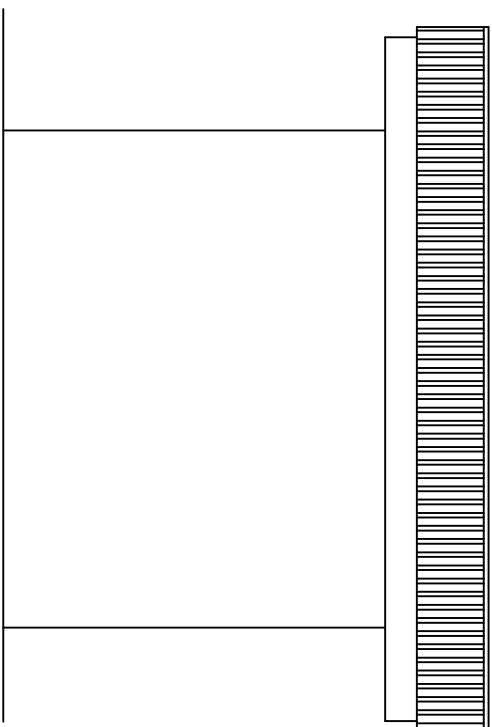

FACCADE POSTERIEURE

TOITURE

